

USER'S MANUAL
BEDIENUNGSANLEITUNG
MANUEL D'UTILISATION
MANUAL DE USUARIO
INSTRUKCJA OBSŁUGI
MANUALE D'USO



LDMEI1000G²

WIRELESS **IN EAR** MONITORING SYSTEM

CONTENTS / INHALTSVERZEICHNIS / CONTENU / CONTENIDO / TREŚĆ / CONTENUTO

ENGLISH

PREVENTIVE MEASURES	3-4
INTRODUCTION	4
SYSTEM COMPONENTS	5
CONNECTIONS, CONTROLS, AND INDICATORS	6-7
BELT PACK TRANSMITTER	7-9
SYSTEM SETUP	9-13
SETUP AND TROUBLESHOOTING	13
SPECIFICATIONS	14
MANUFACTURER'S DECLARATIONS	15

DEUTSCH

SICHERHEITSHINWEISE	16-17
EINFÜHRUNG	17
SYSTEMKOMPONENTEN	18
ANSCHLÜSSE, BEDIEN- UND ANZEIGEELEMENTE	19-20
BELT PACK SENDER	20-22
SYSTEMEINSTELLUNG	22-26
AUFSTELLUNG UND FEHLERBEHEBUNG	27
SPEZIFIKATIONEN	28
HERSTELLERERKLÄRUNGEN	29

FRANCAIS

MESURES PRÉVENTIVES	30-31
INTRODUCTION	31
COMPOSANTS DU SYSTÈME	32
CONNECTEURS, CONTRÔLES ET INDICATEURS	33-34
ÉMETTEUR DE POCHE	34-36
MENUS DE RÉGLAGE DE L'APPAREIL	36-40
MISE EN PLACE ET EN CAS DE PROBLÈME	41
CARACTÉRISTIQUES	42
DECLARATIONS	43

ESPAÑOL

MEDIDAS DE SEGURIDAD	44-45
INTRODUCCIÓN	45
COMPONENTES DEL SISTEMA	46
CONEXIONES, CONTROLES E INDICADORES	47-48
RECEPTOR DE PETACA	48-50
CONFIGURACIÓN DEL SISTEMA	50-54
INSTALACIÓN Y RESOLUCIÓN DE PROBLEMAS	55
ESPECIFICACIONES	56
DECLARACIÓN DEL FABRICANTE	57

POLSKI

ŚRODKI OSTROŻNOŚCI	58-59
INTRODUCTION	59
ELEMENTY SYSTEMU	60
PRZYŁĄCZA, ELEMENTY OBSŁUGI I WSKAŹNIKI	61-62
PRZEŁĄCZNIK WZMACNIANIA I WYCISZANIA SYGNAŁU	62-64
USTAWIENIA SYSTEMU	64-68
USTAWIENIE I USUWANIE USTEREK	69
SPECYFIKACJA	70
DEKLARACJE PRODUCENTA	71

ITALIANO

MISURE PRECAUZIONALI	72-73
INTRODUZIONE	73
COMPONENTI DEL SISTEMA	74
CONNESSIONI, COMANDO E VISUALIZZAZIONE	75-76
INTERRUTTORE DI REGOLAZIONE DEL GUADAGNO E MUTE	76-78
IMPOSTAZIONI DI SISTEMA	78-82
MONTAGGIO ED ELIMINAZIONE DEI GUASTI	83
SPECIFICHE	84
DICHIARAZIONI DEL PRODUTTORE	85

YOU'VE MADE THE RIGHT CHOICE!

We have designed this product to operate reliably over many years. LD Systems stands for this with its name and many years of experience as a manufacturer of high-quality audio products. Please read this User's Manual carefully, so that you can begin making optimum use of your LD Systems product quickly. You can find more information about **LD-SYSTEMS** at our Internet site WWW.LD-SYSTEMS.COM

PREVENTIVE MEASURES

1. Please read these instructions carefully.
2. Keep all information and instructions in a safe place.
3. Follow the instructions.
4. Observe all safety warnings. Never remove safety warnings or other information from the equipment.
5. Use the equipment only in the intended manner and for the intended purpose.
6. Use only sufficiently stable and compatible stands and/or mounts (for fixed installations). Make certain that wall mounts are properly installed and secured. Make certain that the equipment is installed securely and cannot fall down.
7. During installation, observe the applicable safety regulations for your country.
8. Never install and operate the equipment near radiators, heat registers, ovens or other sources of heat. Make certain that the equipment is always installed so that it is cooled sufficiently and cannot overheat.
9. Never place sources of ignition, e.g., burning candles, on the equipment.
10. Ventilation slits must not be blocked.
11. This appliance is designed exclusively for indoor use, do not use this equipment in the immediate vicinity of water (does not apply to special outdoor equipment - in this case, observe the special instructions noted below). Do not expose this equipment to flammable materials, fluids or gases.
12. Make certain that dripping or splashed water cannot enter the equipment. Do not place containers filled with liquids, such as vases or drinking vessels, on the equipment.
13. Make certain that objects cannot fall into the device.
14. Use this equipment only with the accessories recommended and intended by the manufacturer.
15. Do not open or modify this equipment.
16. After connecting the equipment, check all cables in order to prevent damage or accidents, e.g., due to tripping hazards.
17. During transport, make certain that the equipment cannot fall down and possibly cause property damage and personal injuries.
18. If your equipment is no longer functioning properly, if fluids or objects have gotten inside the equipment or if it has been damaged in another way, switch it off immediately and unplug it from the mains outlet (if it is a powered device). This equipment may only be repaired by authorized, qualified personnel.
19. Clean the equipment using a dry cloth.
20. Comply with all applicable disposal laws in your country. During disposal of packaging, please separate plastic and paper/cardboard.
21. Plastic bags must be kept out of reach of children.

FOR EQUIPMENT THAT CONNECTS TO THE POWER MAINS:

22. CAUTION: If the power cord of the device is equipped with an earthing contact, then it must be connected to an outlet with a protective ground. Never deactivate the protective ground of a power cord.
23. If the equipment has been exposed to strong fluctuations in temperature (for example, after transport), do not switch it on immediately. Moisture and condensation could damage the equipment. Do not switch on the equipment until it has reached room temperature.
24. Before connecting the equipment to the power outlet, first verify that the mains voltage and frequency match the values specified on the equipment. If the equipment has a voltage selection switch, connect the equipment to the power outlet only if the equipment values and the mains power values match. If the included power cord or power adapter does not fit in your wall outlet, contact your electrician.
25. Do not step on the power cord. Make certain that the power cable does not become kinked, especially at the mains outlet and/or power adapter and the equipment connector.
26. When connecting the equipment, make certain that the power cord or power adapter is always freely accessible. Always disconnect the equipment from the power supply if the equipment is not in use or if you want to clean the equipment. Always unplug the power cord and power adapter from the power outlet at the plug or adapter and not by pulling on the cord. Never touch the power cord and power adapter with wet hands.
27. Whenever possible, avoid switching the equipment on and off in quick succession because otherwise this can shorten the useful life of the equipment.
28. IMPORTANT INFORMATION: Replace fuses only with fuses of the same type and rating. If a fuse blows repeatedly, please contact an authorised service centre.
29. To disconnect the equipment from the power mains completely, unplug the power cord or power adapter from the power outlet.
30. If your device is equipped with a Volex power connector, the mating Volex equipment connector must be unlocked before it can be removed. However, this also means that the equipment can slide and fall down if the power cable is pulled, which can lead to personal injuries and/or other damage. For this reason, always be careful when laying cables.
31. Unplug the power cord and power adapter from the power outlet if there is a risk of a lightning strike or before extended periods of disuse.
32. The device must only be installed in a voltage-free condition (disconnect the mains plug from the mains).
33. Dust and other debris inside the unit may cause damage. The unit should be regularly serviced or cleaned (no guarantee) depending on ambient conditions (dust etc., nicotine, fog) by qualified personnel to prevent overheating and malfunction.
34. Please keep a distance of at least 0.5 m to any combustible materials.

35. Power cables to power multiple devices must have a cross-section of at least 1.5 mm². Within the EU, the cables must correspond to H05VV-F, or similar. Suitable cables are offered by Adam Hall. With these cables, you can connect multiple devices via the power OUT connection to the power IN connection of an additional device. Make sure that the total current consumption of all connected devices does not exceed the specified value on all connected devices (label on the device). Make sure to keep power cable connections as short as possible.



CAUTION:

To reduce the risk of electric shock, do not remove cover (or back). There are no user serviceable parts inside. Maintenance and repairs should be exclusively carried out by qualified service personnel.



The warning triangle with lightning symbol indicates dangerous uninsulated voltage inside the unit, which may cause an electrical shock.



The warning triangle with exclamation mark indicates important operating and maintenance instructions.

CAUTION – HIGH VOLUME LEVELS WITH AUDIO PRODUCTS!

This equipment is intended for professional use. Therefore, commercial use of this equipment is subject to the respectively applicable national accident prevention rules and regulations. As a manufacturer, Adam Hall is obligated to notify you formally about the existence of potential health risks.

Hearing damage due to high volume and prolonged exposure: When in use, this product is capable of producing high sound-pressure levels (SPL) that can lead to irreversible hearing damage in performers, employees, and audience members.

For this reason, avoid prolonged exposure to volumes in excess of 90 dB.



To prevent possible hearing damage, avoid listening at high volume levels over long periods of time. Even exposure to short bursts of loud noise can result in hearing loss. Please keep the volume constantly at a comfortable level.

INTRODUCTION

The new LD Systems ME1100G2 is an In-Ear Monitoring-System that delivers natural sound with a large dynamic range and outstanding crosstalk behaviour.

Switchable mono, stereo, and focus monitoring modes as well as adjustable EQ and limiter functions permit natural sound reproduction for any application, with a frequency response of 60 Hz – 16 Hz, a high S/N ratio, and low THD. The LD ME1100G2 allows for the simultaneous operation of up to 5 systems.

The earphones are very comfortable to wear, and the multifunctional display on the receiver shows all relevant system information. With high quality batteries, it is possible to attain operating times of 12 hours and more. The ME1100G2 package includes a 19“ rackmount kit and a rugged carrying case made of ABS plastic.

The use of wireless microphone systems may require a license according to country-specific regulations. Please contact your local appropriate authority for more information.

SYSTEM COMPONENTS

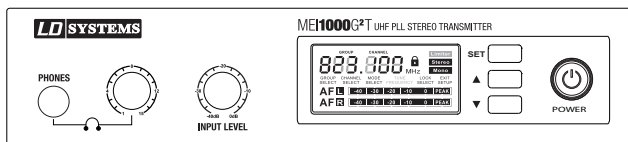

Transmitter

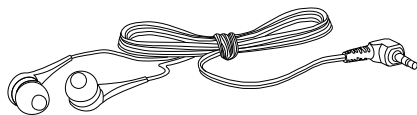

Headphones

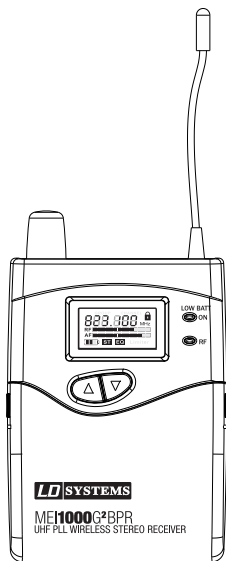

Receiver

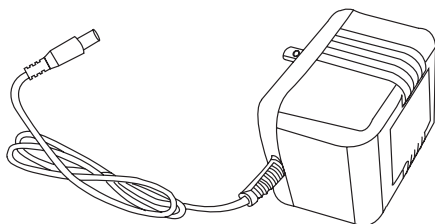

Power Pack

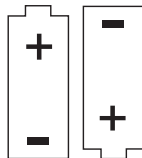

Batteries (2 x AA)

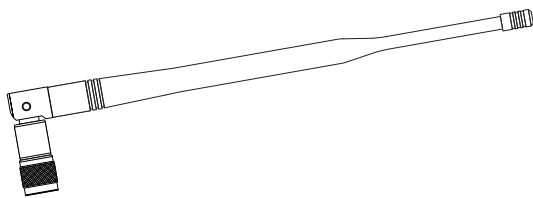

Antenna

CONNECTIONS, CONTROLS AND INDICATORS

FRONT PANEL TRANSMITTER

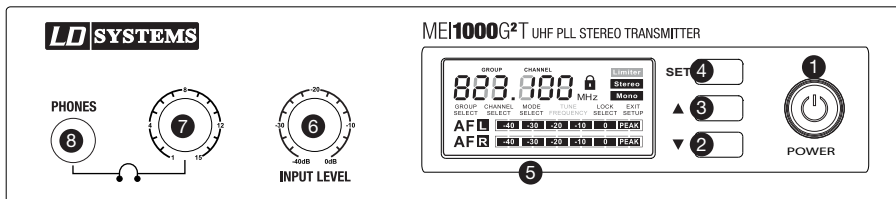

1 POWER BUTTON

Switch on: Press and hold button for two seconds. Switch off: Press and hold button for two seconds.

2 ARROW UP, INCREASE VALUE

See "System setup".

3 ARROW DOWN, DECREASE VALUE

See "System setup".

4 PROGRAMMING BUTTON (SET)

See "System setup".

5 LC DISPLAY

See "System setup".

6 INPUT LEVEL

Adjust the input sensitivity. In order to achieve an optimal signal to noise ratio, bring the input signal as close as possible to the 0dB indicator (level indicator AF L and AF R in the display), without exceeding the distortion limit (PEAK segment in the level meter).

7 HEADPHONE VOLUME CONTROL

Turning the knob to the left decreases the volume; turning it to the right increases the volume. To avoid hearing damage, set the volume to minimum before using the earphones/headphones, then slowly increase the volume. Caution: high volume can cause permanent hearing damage.

8 PHONES

Headphone output connector 6.3 mm stereo jack.

REAR PANEL TRANSMITTER

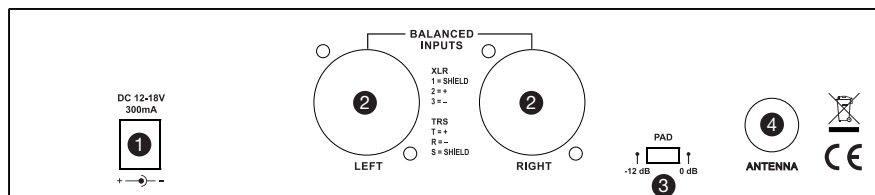

1 LOW VOLTAGE CONNECTOR

Power supply connector for 12 - 18V DC (included).

2 BALANCED INPUT LEFT/RIGHT

Left and right-hand balanced inputs (XLR / 6.3 mm jack combo). In the mono mode, only the right input (RIGHT) may be used.

3 PAD

Switchable level attenuation for high input level.

Switch in position -12 dB: Attenuation of the input signal by 12 db.

Switch in position 0 dB: No attenuation of the input signal.

4 ANTENNA

BNC antenna connector 50 Ohm.

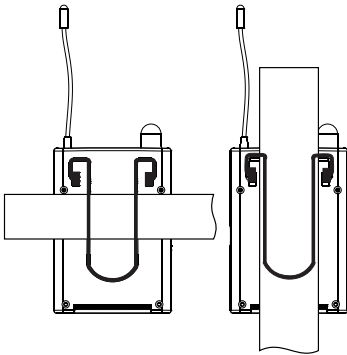
BELT PACK TRANSMITTER**BELT CLIP**

Clip the receiver to your belt or a suitable strap. For optimum fit, the clip should always be pushed all the way over the belt and/or strap (see illustration).

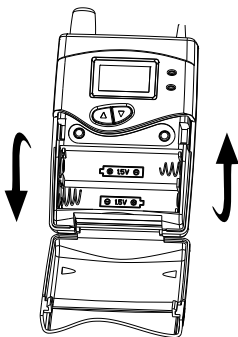
BATTERY REPLACEMENT

To replace the batteries, press gently on the marked spots on the sides of the battery cover and flip it forward. Remove the batteries, insert two new AA-batteries (for orientation please see the illustration in the battery compartment) and close the cover. Remove the batteries when the device is not in use for an extended period.

1 MICROPHONE HEAD GRILLE**2 POWER/BATTERY STATUS INDICATOR**

Red LED lights up when the battery is low, Green LED lights up when the power is on and the battery status is okay.

3 POWER SWITCH**4 BATTERY COVER****5 IR WINDOW****CHANGING BATTERIES**

Red LED ligThe operating time of the batteries (alkaline) is approx. 10-12 hours. Change the batteries as soon as the red LED blinks.

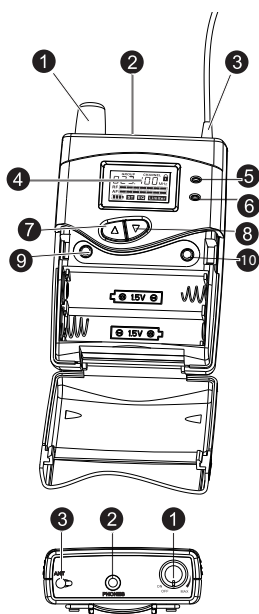
BODY PACK RECEIVER**1 ON/OFF SWITCH AND VOLUME CONTROL FOR EARPHONE/HEADPHONE OUTPUT**

To switch on, turn the knob to the right (clockwise) past the snap-in point. To switch off, turn the knob to the left (counter clockwise) past the snap-in point. Turning the knob to the left decreases the volume; turning it to the right increases the volume. To avoid hearing damage, set the volume to minimum before using the earphones/headphones, then slowly increase the volume. Caution: high volume can cause permanent hearing damage.

2 PHONES

Earphone/headphone connector 3.5 mm stereo jack.

3 ANTENNA

4 LC DISPLAY

Backlit LC Display. The back light automatically turns off after about 30 seconds if no control buttons are pressed; the back light is turned on when any of the control buttons is selected. See Chapter “System Setup”.

5 LOW BATT LED

LED lights when the battery charge is low. Please replace the batteries as soon as possible.

6 RF SIGNAL LED

Lights up briefly when you switch on. Lights up when a HF signal is present. Radio frequency of both transmitter and receiver must match.

7 ARROW UP, INCREASE VALUE

See Chapter “System Setup”.

8 ARROW DOWN, DECREASE VALUE

See Chapter “System Setup”.

9 ESC-BUTTON

Press this button to return to the main menu.

10 SET BUTTON

See Chapter “System Setup”.

SYSTEM SETUP**TRANSMITTER PROGRAMMING****1 MAIN MENU**

In the main menu the radio frequency, the operating mode (mono/stereo) and signal level (AF L and AF R) are displayed.

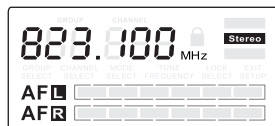
**1****2 SELECTING A FREQUENCY GROUP**

Press the SET button repeatedly until “GROUP SELECT” appears in the display. Press the keys ▲ ▼ to select the desired frequency group.

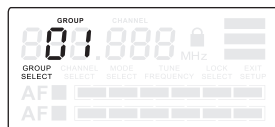
**2****3 SELECTING A CHANNEL**

Press the SET button repeatedly until “CHANNEL SELECT” appears in the display. Press the keys ▲ ▼ to select the desired channel.
Note: For simultaneous operation of several systems, please make sure that all the systems use different channels on the same frequency group.

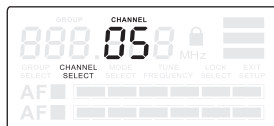

3

4 SELECTING THE OPERATING MODE

Press the SET button repeatedly until “MODE SELECT” appears in the display. With the ▲ ▼ buttons, you can now choose between mono and stereo mode. Select the mono mode if only one (mono) audio signal is to be transmitted to the receiver. The signal is located on two channels (left/right) of the receiver. In the mono mode, only the right input (INPUT RIGHT) may be used. Select the stereo mode if either a stereo signal, or two mono signals are to be transmitted to the receiver. Please refer to the notes in the Stereo and Focus Mode chapter.

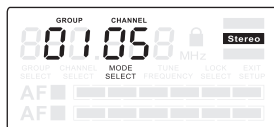

4

5 LOCK AGAINST INADVERTENT CHANGES

Press the SET button repeatedly until “LOCK SELECT” appears in the display. Press the keys ▲ ▼ to lock or unlock the system. If “LOCK SELECT” is enabled, the system settings can be viewed, but not changed.

EXIT THE SETUP MENU

Press the SET button repeatedly until “EXIT SETUP” appears in the display. Press the keys ▲ ▼ to exit the menu. If no control buttons are pressed, the display switches automatically to the main menu after a few seconds.

RECEIVER PROGRAMMING

To change settings on the receiver, press gently on the marked spots on the sides of the battery cover and flip it forward. The Escape (ESC) and SET buttons are now accessible. To return to the main menu after a setting change, press the Escape button (ESC).

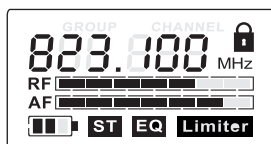

1

1 MAIN MENU

In the main menu, the radio frequency, RF and AF level, mono / stereo mode, EQ, limiter, as well as the lock status are displayed.

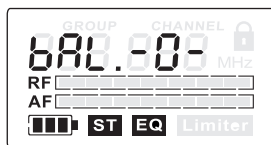

2

2 BALANCE

Adjust the volume balance between the left and right channels of a stereo signal using the ▲ ▼ buttons. When the transmitter is in mono mode, using the ▲ ▼ buttons will set the position of the signal in the panoramic field.

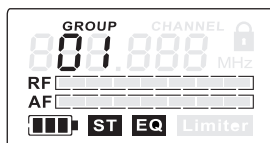

3

3 SELECTING A FREQUENCY GROUP

Press the SET button repeatedly on the receiver until "GROUP" appears and starts to flash. Press the keys ▲▼ to select the desired frequency group.

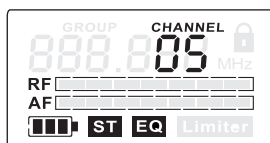

4

4 SELECTING A CHANNEL

Press the SET button until "CHANNEL" appears in the display and flashes, and then select ▲▼ the desired channel using.



5

5 EQUALIZER

Press the SET button repeatedly until "EQ" appears in the display and flashes. Use the buttons ▲▼ to determine whether the Equalizer should be enabled (EQ ON), or disabled (EQ OFF). When the EQ is enabled, the treble at 10kHz is increased by around 6dB.



6

6 LIMITER

Press the SET button repeatedly until "LIMITER" appears in the display and flashes. Using the ▲▼ button, you can enable (LIMITER ON) or disable (LIMITER OFF) the limiter.



7

7 LOCKING THE RECEIVER

Press the SET button repeatedly until "LIMITER" appears in the display and flashes. Using the ▲▼ button, you can enable (Limiter ON) or disable (limiter OFF) the limiter.

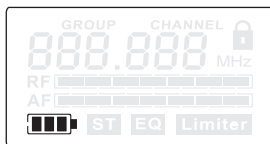

8

8 BATTERY CHARGE STATUS

The charge status of the batteries is shown in four stages. In addition to the fourth stage (no bars on the battery symbol) the red LOW BATT LED will light up next to the display. The batteries should now be replaced immediately.

RECEIVER PROGRAMMING

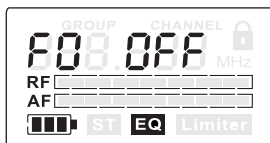

1

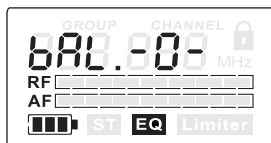

2

1 + 2 STEREO MODE

Select the stereo mode for the transmission of a stereophonic audio signal. Press the SET button repeatedly until "FO OFF" or "FO ON" appears in the display and flashes. Using the ▲▼ buttons, you can now activate the stereo mode (FO OFF). In stereo mode, the two input signals of the transmitter can be heard through headphones (on the left and right) connected to the receiver

On the receiver, the balance between the two input signals can be set with the help of the ▲▼ buttons. A total of 31 levels are available: using the ▲ button, the centre location of a stereo signal can be changed by 15 levels to the right (1-, 2-, 3-, 4-, 5-, 6-, 7-, 8-, 9-, A-, b-, C-, d-, E-, F-) ▼ and by 15 levels to the left (-1, -2, -3, -4, -5, -6, -7, -8, -9, -A, -b, -C, -d, -E, -F). To bring the centre location of a stereophonic audio signal to the centre of the stereo base, please select the -0- setting. To ensure the transmission of a stereo audio signal in the stereo mode, both the transmitter and the receiver have to be in stereo mode and an audio signal has to be present at the INPUT LEFT and RIGHT entrances. When the transmitter is in mono mode, only the audio signal (INPUT RIGHT) is being transferred.

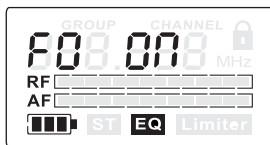

3

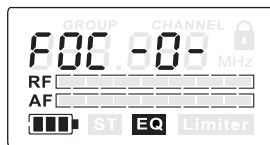

4

3 + 4 FOCUS MODE (ALSO KNOWN AS „DUAL MONO“)

Select the Focus mode in order to listen to two mono signals in the centre of the panoramic field, and to customize their volume. Example Rock Band (user is the lead singer): the first mono audio signal comprises a mix of drums, bass and guitar (the mixer is fed by a monitor signal 1). The second mono audio signal contains the microphone signal of the singer (the mixer is fed by monitor signal 2). The singer can now directly adjust the volume balance between the instruments and his voice and the overall volume level.

Press the SET button repeatedly until "FO OFF" or "FO ON" appears in the display and flashes. Using the ▲▼ buttons, you can now activate the Focus mode (FO ON).

In Focus mode the two input signals of the transmitter are mixed together and played back in mono. The user can now directly adjust the volume balance of the signals ▲▼ by up to 31 levels with the help of the buttons on the receiver To push the mono signal of the transmitter (INPUT RIGHT) into the background, use the button ▲ (15 levels: FOC 1-, 2-, 3-, 4-, 5-, 6-, 7-, 8-, 9-, A-, b-, C-, d-, E-, max. F-). The volume balance is changed in favour of the audio signal at the left input (INPUT LEFT) of the transmitter.

To push the mono signal of the transmitter (INPUT LEFT) into the background, use the button ▼ (15 levels: FOC -1, -2, -3, -4, -5, -6, -7, -8, -9, -A, -B, -C, -d, -E, a max. -F). The volume balance is changed in favour of the audio signal at the right input (INPUT RIGHT) of the transmitter. In the FOC -0- setting, both input signals of the transmitter are transmitted at the same volume.

To ensure the transmission of a stereo audio signal in the Focus mode, both the transmitter and the receiver have to be in stereo mode and an audio signal must be present at both INPUT LEFT and RIGHT entrances. When the transmitter is in mono mode, only the (INPUT RIGHT) audio signal is being transmitted.

SETUP AND TROUBLESHOOTING

SETUP

For optimal transmission, position the transmitter at a minimum height of 1 m and point the antenna upwards. If multiple wireless systems are used in an installation, please make sure that the antennas do not touch or cross. Do not position the transmitter in the direct vicinity of metal objects and digitally controlled devices (CD players, computers, digital consoles, etc.). Transmitter and receiver should be within direct "line of sight" of each other.

TROUBLESHOOTING

PROBLEM	DISPLAY	SOLUTION
No sound or volume too low.	Receiver: Display is switched off.	Make certain that the batteries are not dead and the receiver is on.
	Transmitter: Display is switched off.	Check the connection between power supply and transmitter. Turn on the transmitter.
	Receiver: is on, but the RF indicator is not lit.	Make certain that the transmitter and receiver are set to the same radio frequency. Reduce the distance between transmitter and receiver and make certain that there is a direct line of sight between transmitter and receiver. Make certain that the transmitter antenna is installed correctly.
	Receiver: is on and the RF indicator is lit.	Increase the volume at the receiver and check the headphone connection. Check the input level on the transmitter and increase it if necessary.
Distortion or noise.	Receiver: RF indicator is on.	Increase the distance to possible causes of interference (digitally controlled devices, e.g., CD players, computers, digital consoles...). Use a different radio frequency.
Distorted sound.	Receiver: LOW BATT LED lights up	Replace the batteries with new ones.
	Transmitter: Level indicator is too high	Lower the volume at the level controls of the transmitter or at the source device.
Stereo and Focus mode: Only the right input signal of the transmitter is heard, although the receiver is in the stereo mode and both inputs of the transmitter are used.	Transmitter: The transmitter is in the mono mode.	Switch the transmitter to the stereo mode.
A mono signal is to be transmitted, but the signal is only heard on one side of the headphones.	Transmitter: The transmitter is in the stereo mode.	Switch the transmitter to the mono mode.

Two mono signals are to be heard centred in the headphones, but are distributed left and right

Switch the receiver to the Focus mode.

SPECIFICATIONS

Model name:		LDMEI1000G2
Product type:	In-Ear Monitoring Set	
Radio frequency range:	LDMEI100G2: 823 - 832 MHz and 863 - 865 MHz LDMEI100G2B5: 584 – 607 MHz LDMEI100G2B6: 655 – 679 MHz	
Weight:	1,3 kg	

LDMEI1000G2BPR	
Product type:	Belt pack receiver
Channels:	LDMEI100G2: 96 (8 groups of 12 channels) LDMEI100G2B5/B6: 120 (10 groups of 12 channels)
Transmission technology:	FM, stereo
Frequency range:	60 Hz - 16000 Hz
Antenna gain:	0.5 dBi
S/N ratio:	80 dB
Total Harmonic Distortion (THD):	< 1%
Audio outputs:	3.5 mm stereo jack
Max. audio output level:	100 mW
Controls:	Up, Down, Set, Volume, Escape
Indicators	LC-Display, Low Battery, RF
Power supply:	2 x 1.5 V AA
Operating time:	> 12 hrs., battery-dependent
Width:	65 mm
Height:	90 mm
Depth:	24 mm
Weight:	0,1 kg (without batteries)

LDMEI1000G2T	
Product type:	Transmitter
Channels:	LDMEI100G2: 96 (8 groups of 12 channels) LDMEI100G2B5/B6: 120 (10 groups of 12 channels)
Transmission technology:	FM, stereo
HF output power:	10 mW
Frequency range:	60 Hz - 16000 Hz
Antenna gain:	2.15 dBi
S/N ratio:	85 dB
Inputs:	2
Input connections:	6.3 mm TRS, XLR
Input impedance (kOhm):	14 kOhm
Antenna connector:	BNC
Controls:	Input Level, Power, Up, Down, Pad, Set, Volume Headphone
Indicators:	LC display
Power supply:	12 - 18 V DC
Width:	200 mm
Height:	44 mm
Depth:	96 mm
Weight:	1,2 kg
Accessories (included):	User manual, batteries, power supply, antenna, headphones, rack mount kit

MANUFACTURER'S DECLARATIONS

MANUFACTURER'S WARRANTY & LIMITATIONS OF LIABILITY

You can find our current warranty conditions and limitations of liability at: https://cdn-shop.adamhall.com/media/pdf/MANUFACTURERS-DECLARATIONS_LD_SYSTEMS.pdf To request warranty service for a product, please contact Adam Hall GmbH, Adam-Hall-Str. 1, 61267 Neu Anspach / Email: Info@adamhall.com / +49 (0)6081 / 9419-0.



CORRECT DISPOSAL OF THIS PRODUCT

(valid in the European Union and other European countries with a differentiated waste collection system)

■ This symbol on the product, or on its documents indicates that the device may not be treated as household waste. This is to avoid environmental damage or personal injury due to uncontrolled waste disposal. Please dispose of this product separately from other waste and have it recycled to promote sustainable economic activity. Household users should contact either the retailer where they purchased this product, or their local government office, for details on where and how they can recycle this item in an environmentally friendly manner. Business users should contact their supplier and check the terms and conditions of the purchase contract. This product should not be mixed with other commercial waste for disposal.

SIE HABEN DIE RICHTIGE WAHL GETROFFEN!

Dieses Gerät wurde unter hohen Qualitätsanforderungen entwickelt und gefertigt, um viele Jahre einen reibungslosen Betrieb zu gewährleisten. Dafür steht LD Systems mit seinem Namen und der langjährigen Erfahrung als Hersteller hochwertiger Audioprodukte. Bitte lesen Sie diese Bedienungsanleitung sorgfältig, damit Sie Ihr neues Produkt von LD Systems schnell optimal einsetzen können.

Mehr Informationen zu **LD SYSTEMS** finden Sie auf unserer Internetseite WWW.LD-SYSTEMS.COM

SICHERHEITSHINWEISE

1. Lesen Sie diese Anleitung bitte sorgfältig durch.
2. Bewahren Sie alle Informationen und Anleitungen an einem sicheren Ort auf.
3. Befolgen Sie die Anweisungen.
4. Beachten Sie alle Warnhinweise. Entfernen Sie keine Sicherheitshinweise oder andere Informationen vom Gerät.
5. Verwenden Sie das Gerät nur in der vorgesehenen Art und Weise.
6. Verwenden Sie ausschließlich stabile und passende Stative bzw. Befestigungen (bei Festinstallationen). Stellen Sie sicher, dass Wandhalterungen ordnungsgemäß installiert und gesichert sind. Stellen Sie sicher, dass das Gerät sicher installiert ist und nicht herunterfallen kann.
7. Beachten Sie bei der Installation die für Ihr Land geltenden Sicherheitsvorschriften.
8. Installieren und betreiben Sie das Gerät nicht in der Nähe von Heizkörpern, Wärmespeichern, Öfen oder sonstigen Wärmequellen. Sorgen Sie dafür, dass das Gerät immer so installiert ist, dass es ausreichend gekühlt wird und nicht überhitzt kann.
9. Platzieren Sie keine Zündquellen wie z.B. brennende Kerzen auf dem Gerät.
10. Lüftungsschlitze dürfen nicht blockiert werden.
11. Das Gerät wurde ausschließlich für die Verwendung in Innenräumen entwickelt, betreiben Sie das Gerät nicht in unmittelbarer Nähe von Wasser (gilt nicht für spezielle Outdoor Geräte - beachten Sie in diesem Fall bitte die im Folgenden vermerkten Sonderhinweise). Bringen Sie das Gerät nicht mit brennbaren Materialien, Flüssigkeiten oder Gasen in Berührung.
12. Sorgen Sie dafür, dass kein Tropf- oder Spritzwasser in das Gerät eindringen kann. Stellen Sie keine mit Flüssigkeit gefüllten Behältnisse wie Vasen oder Trinkgefäße auf das Gerät.
13. Sorgen Sie dafür, dass keine Gegenstände in das Gerät fallen können.
14. Betreiben Sie das Gerät nur mit dem vom Hersteller empfohlenen und vorgesehenen Zubehör.
15. Öffnen Sie das Gerät nicht und verändern Sie es nicht.
16. Überprüfen Sie nach dem Anschluss des Geräts alle Kabelwege, um Schäden oder Unfälle, z. B. durch Stolperfallen zu vermeiden.
17. Achten Sie beim Transport darauf, dass das Gerät nicht herunterfallen und dabei möglicherweise Sach- und Personenschäden verursachen kann.
18. Wenn Ihr Gerät nicht mehr ordnungsgemäß funktioniert, Flüssigkeiten oder Gegenstände in das Geräteinnere gelangt sind, oder das Gerät anderweitig beschädigt wurde, schalten Sie es sofort aus und trennen es von der Netzsteckdose (sofern es sich um ein aktives Gerät handelt). Dieses Gerät darf nur von autorisiertem Fachpersonal repariert werden.
19. Verwenden Sie zur Reinigung des Geräts ein trockenes Tuch.
20. Beachten Sie alle in Ihrem Land geltenden Entsorgungsgesetze. Trennen Sie bei der Entsorgung der Verpackung bitte Kunststoff und Papier bzw. Kartonnagen voneinander.
21. Kunststoffbeutel müssen außer Reichweite von Kindern aufbewahrt werden.

BEI GERÄTEN MIT NETZANSCHLUSS:

22. **ACHTUNG:** Wenn das Netzkabel des Geräts mit einem Schutzkontakt ausgestattet ist, muss es an einer Steckdose mit Schutzleiter angeschlossen werden. Deaktivieren Sie niemals den Schutzleiter eines Netzkabels.
23. Schalten Sie das Gerät nicht sofort ein, wenn es starken Temperaturschwankungen ausgesetzt war (beispielsweise nach dem Transport). Feuchtigkeit und Kondensat könnten das Gerät beschädigen. Schalten Sie das Gerät erst ein, wenn es Zimmertemperatur erreicht hat.
24. Bevor Sie das Gerät an die Steckdose anschließen, prüfen Sie zuerst, ob die Spannung und die Frequenz des Stromnetzes mit den auf dem Gerät angegebenen Werten übereinstimmen. Verfügt das Gerät über einen Spannungswahlschalter, schließen Sie das Gerät nur an die Steckdose an, wenn die Gerätewerte mit den Werten des Stromnetzes übereinstimmen. Wenn das mitgelieferte Netzkabel bzw. der mitgelieferte Netzadapter nicht in Ihre Netzsteckdose passt, wenden Sie sich an Ihren Elektriker.
25. Treten Sie nicht auf das Netzkabel. Sorgen Sie dafür, dass spannungsführende Kabel speziell an der Netzbuchse bzw. am Netzadapter und der Gerätebuchse nicht geknickt werden.
26. Achten Sie bei der Verkabelung des Geräts immer darauf, dass das Netzkabel bzw. der Netzadapter stets frei zugänglich ist. Trennen Sie das Gerät stets von der Stromzuführung, wenn das Gerät nicht benutzt wird, oder Sie das Gerät reinigen möchten. Ziehen Sie Netzkabel und Netzadapter immer am Stecker bzw. am Adapter und nicht am Kabel aus der Steckdose. Berühren Sie Netzkabel und Netzadapter niemals mit nassen Händen.
27. Schalten Sie das Gerät möglichst nicht schnell hintereinander ein und aus, da sonst die Lebensdauer des Geräts beeinträchtigt werden könnte.
28. **WICHTIGER HINWEIS:** Ersetzen Sie Sicherungen ausschließlich durch Sicherungen des gleichen Typs und Wertes. Sollte eine Sicherung wiederholt auslösen, wenden Sie sich bitte an ein autorisiertes Servicezentrum.
29. Um das Gerät vollständig vom Stromnetz zu trennen, entfernen Sie das Netzkabel bzw. den Netzadapter aus der Steckdose.
30. Wenn Ihr Gerät mit einem Volex-Netzanschluss bestückt ist, muss der passende Volex-Gerätestecker entperft werden, bevor er entfernt werden kann. Das bedeutet aber auch, dass das Gerät durch ein Ziehen am Netzkabel verrutschen und herunterfallen kann, wodurch Personen verletzt werden und/oder andere Schäden auftreten können. Verlegen Sie Ihre Kabel daher immer sorgfältig.
31. Entfernen Sie Netzkabel und Netzadapter aus der Steckdose bei Gefahr eines Blitzschlags oder wenn Sie das Gerät länger nicht verwenden.
32. Das Gerät darf nur im spannungsfreien Zustand (Trennung des Netzsteckers vom Stromnetz) installiert werden.

33. Staub und andere Ablagerungen im Inneren des Geräts können es beschädigen. Das Gerät sollte je nach Umgebungsbedingungen (Staub, Nikotin, Nebel etc.) regelmäßig von qualifiziertem Fachpersonal gewartet bzw. gesäubert werden (keine Garantieleistung), um Überhitzung und Fehlfunktionen zu vermeiden.

34. Der Abstand zu brennbaren Materialien muss mindestens 0,5 m betragen

35. Netzleitungen zur Spannungsversorgung mehrerer Geräte müssen mindestens 1,5 mm² Aderquerschnitt aufweisen. In der EU müssen die Leitungen H05VV-F, oder gleichartig, entsprechen. Geeignete Leitungen werden von Adam Hall angeboten. Mit diesen Leitungen können Sie mehrere Geräte über den Power out Anschluss mit dem Power IN Anschluss eines weiteren Gerätes verbinden. Beachten Sie, dass die gesamte Stromaufnahme aller angeschlossenen Geräte den vorgegebenen Wert nicht überschreitet (Aufdruck auf dem Gerät). Achten Sie darauf, Netzleitungen so kurz wie möglich zu halten.



ACHTUNG

Entfernen Sie niemals die Abdeckung, da sonst das Risiko eines elektrischen Schlages besteht. Im Inneren des Geräts befinden sich keine Teile, die vom Bediener repariert oder gewartet werden können. Lassen Sie Wartung und Reparaturen ausschließlich von qualifiziertem Servicepersonal durchführen.



Das gleichseitige Dreieck mit Blitzsymbol warnt vor nichtisolierten, gefährlichen Spannungen im Geräteinneren, die einen elektrischen Schlag verursachen können.



Das gleichseitige Dreieck mit Ausrufungszeichen kennzeichnet wichtige Bedienungs- und Wartungshinweise.

ACHTUNG HOHE LAUTSTÄRKEN BEI AUDIOPRODUKTEN!

Dieses Gerät ist für den professionellen Einsatz vorgesehen. Der kommerzielle Betrieb dieses Geräts unterliegt den jeweils gültigen nationalen Vorschriften und Richtlinien zur Unfallverhütung. Als Hersteller ist Adam Hall gesetzlich verpflichtet, Sie ausdrücklich auf mögliche Gesundheitsrisiken hinzuweisen.

Gehörschäden durch hohe Lautstärken und Dauerbelastung: Bei der Verwendung dieses Produkts können hohe Schalldruckpegel (SPL) erzeugt werden, die bei Künstlern, Mitarbeitern und Zuschauern zu irreparablen Gehörschäden führen können.



Um eine mögliche Schädigung des Hörsinns zu verhindern, vermeiden Sie das Hören bei großem Lautstärkepegel über lange Zeiträume. Lauter Schalleinfluss kann selbst bei kurzer Dauer zu Hörschäden führen. Bitte halten Sie die Lautstärke immer auf einem angemessenen Level.

EINFÜHRUNG

Das LD Systems ME1000G2 In-Ear Monitoring-System bietet einen natürlichen Klang, einen großen Dynamikumfang und ein hervorragendes Übersprechverhalten.

Drei wählbare Monitor-Modi (Mono, Stereo, Focus) sowie einstellbare EQ- und Limiter-Funktionen ermöglichen für jede Anwendung eine natürliche Klangwiedergabe mit einem Frequenzgang von 60 Hz – 16 kHz, einem hohen Rauschabstand und einem niedrigen Klirrfaktor. Das LD ME1000G2 ermöglicht den Simultanbetrieb von bis zu 5 Systemen.

Die Ohrhörer bieten einen hohen Tragekomfort, das Multifunktions-Display des Empfängers zeigt alle relevanten Informationen an. Mit hochwertigen Batterien werden Betriebszeiten von 12 Stunden und mehr erreicht. Ein 19" Rackmount Kit und eine robuste Transportbox aus ABS-Kunststoff runden das ME1000G2 Paket ab.

Der Einsatz des Funkmikrofon-Systems kann (je nach Land) eine Lizenz erfordern. Bitte wenden Sie sich für nähere Informationen an die zuständige Behörde Ihres Landes.

SYSTEMKOMPONENTEN

ENGLISH

DEUTSCH

FRANCAIS

ESPAÑOL

POLSKI

ITALIANO

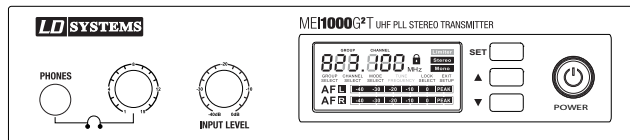

Sender

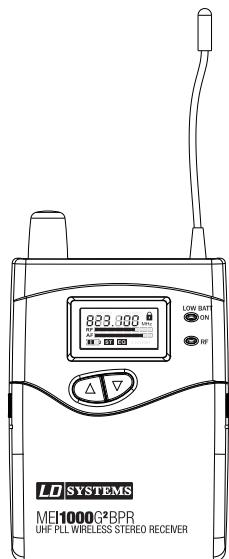

Empfänger

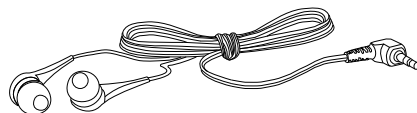

Kopfhörer

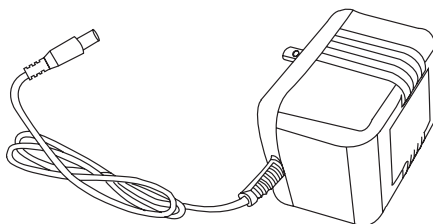

Netzteil

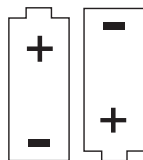

Batterien (2 x AA)

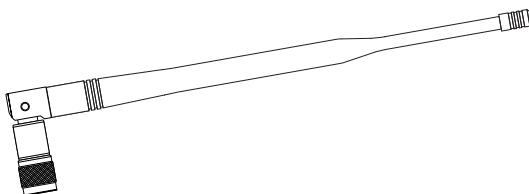

Antenne

ANSCHLÜSSE, BEDIEN- UND ANZEIGEELEMENTE

GERÄTEFRONT SENDER

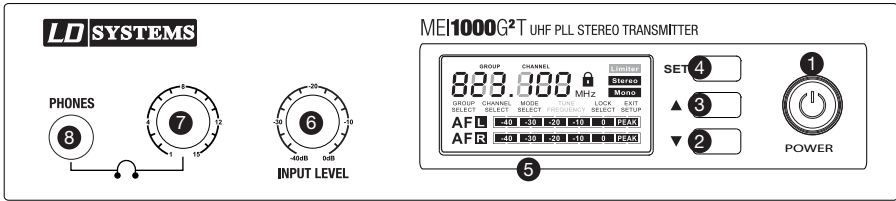

1 POWER-TASTE

Einschalten: Taste zwei Sekunden gedrückt halten. Ausschalten: Taste zwei Sekunden gedrückt halten.

2 PFEIL NACH OBEN, WERT ERHÖHEN

Siehe „Systemeinstellung“.

3 PFEIL NACH UNTEN, WERT VERRINGERN

Siehe „Systemeinstellung“.

4 PROGRAMMIERTASTE (SET)

Siehe „Systemeinstellung“.

5 LC DISPLAY

Siehe „Systemeinstellung“.

6 EINGANGSPEGEL

Einstellen der Eingangsempfindlichkeit. Um einen optimalen Rauschabstand zu erzielen, bringen Sie das Eingangssignal möglichst in den Bereich der 0dB Anzeige (Pegelanzeige AF L und AF R im Display), ohne dabei die Verzerrungsgrenze zu überschreiten (PEAK-Segment in der Pegelanzeige).

7 LAUTSTÄRKEREGLER FÜR DEN KOPFHÖRERANSCHLUSS

Drehen nach links verringert, drehen nach rechts erhöht die Lautstärke. Um Gehörschäden zu vermeiden, vor der Benutzung von Ohr-/Kopfhörern die Lautstärke auf ein Minimum stellen, dann die Lautstärke langsam erhöhen. Vorsicht, hohe Lautstärke kann das Gehör dauerhaft schädigen.

8 PHONES

Kopfhörerausgang 6,3 mm Stereo-Klinke.

GERÄTERÜCKSEITE SENDER

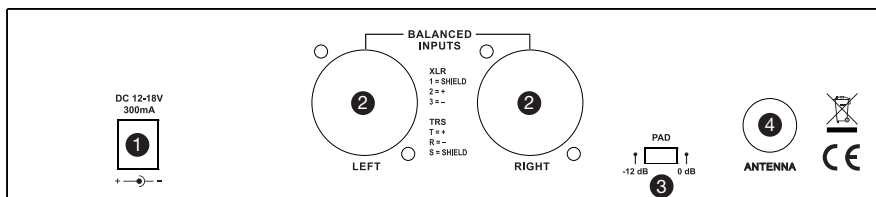

1 KLEINSPANNUNGSBUCHSE

Anschluss für Netzteil 12 - 18V DC (im Lieferumfang).

2 BALANCED INPUT LEFT/RIGHT

Symmetrische Eingänge links und rechts (XLR / 6,3 mm Klinke Combo). In der Mono Betriebsart ist lediglich der rechte Eingang (RIGHT) verwendbar.

3 PAD

Schaltbare Pegeldämpfung für hohe Eingangspegel.

Schalter in Position -12 dB: Dämpfung des Eingangssignals um 12 dB.

Schalter in Position 0 dB: Keine Dämpfung des Eingangssignals.

4 ANTENNE

BNC Antennenanschluss 50 Ohm.

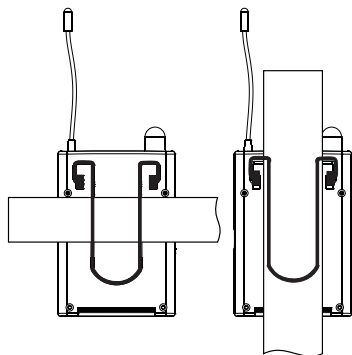
BELT PACK SENDER**GÜRTELCLIP**

Befestigen Sie den Empfänger mit dem Clip am Gürtel oder einem geeigneten Gurt. Für optimalen Sitz sollte der Clip stets vollständig auf den Gürtel bzw. Gurt aufgeschoben werden (siehe Abbildung).

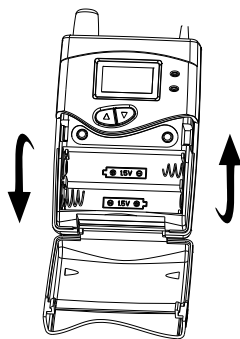
ERSETZEN DER BATTERIEN

Um die Batterien zu ersetzen, drücken Sie leicht auf die markierten Stellen an den Seiten des Batteriefachdeckels und klappen diesen nach vorne. Entnehmen Sie die Batterien, setzen zwei neue AA-Batterien ein (Ausrichtung siehe Abbildung im Batteriefach) und schließen die Abdeckung. Entnehmen Sie die Batterien bei längerer Nichtbenutzung des Geräts.

1 MIKROFONKOPF**2 POWER/BATTERIE STATUS INDIKATOR**

Rede LED leuchtet, wenn die Batterie schwach ist. Grüne LED leuchtet, wenn das Mikrofon eingeschaltet ist und der Batterie-Status ok ist.

3 POWER SCHALTER**4 BATTERIEABDECKUNG****5 INFRAROT SCHNITTSTELLE****BATTERIEWECHSEL**

Die Betriebsdauer der Batterie (Alkaline) beträgt ca. 8 Stunden. Wechseln sie die Batterie sobald die rote LED blinkt.

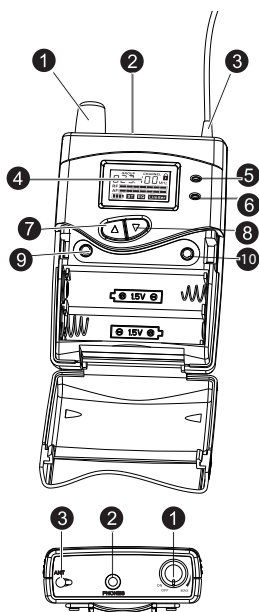
TASCHENEMPFÄNGER**1 EIN/AUS-SCHALTER UND LAUTSTÄRKEREGLER OHR-/KOPFHÖRERAUSGANG**

Zum Einschalten den Knopf nach rechts (im Uhrzeigersinn) über den Rastpunkt hinaus drehen. Zum Ausschalten nach links (gegen den Uhrzeigersinn) über den Rastpunkt hinaus drehen. Drehen nach links verringert, drehen nach rechts erhöht die Lautstärke. Um Gehörschäden zu vermeiden, vor der Benutzung von Ohr-/Kopfhörern die Lautstärke auf ein Minimum stellen, dann die Lautstärke langsam erhöhen. Vorsicht, hohe Lautstärke kann das Gehör dauerhaft schädigen.

2 PHONES

Ohr-/Kopfhöreranschluss 3,5 mm stereoklinke.

3 ANTENNE

4 LC DISPLAY

Hintergrundbeleuchtetes LC-Display. Werden keine Eingaben durch die Bedientasten vorgenommen, erlischt die Beleuchtung nach ca. 30 Sekunden automatisch, sobald eine der Bedientasten gedrückt wird, wird die Hintergrundbeleuchtung eingeschaltet. Bedienung siehe Kapitel „Systemeinstellungen“.

5 LOW BATT LED

LED leuchtet auf, sobald der Batterieladestatus niedrig ist. Bitte ersetzen Sie die Batterien umgehend.

6 HF-SIGNAL-LED

Leuchtet beim Einschalten kurz auf. Leuchtet, sobald ein HF-Signal anliegt. Funkfrequenz von Sender und Empfänger müssen übereinstimmen.

7 PFEIL NACH OBEN, WERT ERHÖHEN

Bedienung siehe Kapitel „Systemeinstellungen“.

8 PFEIL NACH UNTEN, WERT VERRINGERN

Bedienung siehe Kapitel „Systemeinstellungen“.

9 ESC-TASTE

Drücken Sie diese Taste um zum Hauptmenü zurückzukehren.

10 SET-TASTE

Bedienung siehe Kapitel „Systemeinstellungen“.

SYSTEMEINSTELLUNG

EINSTELLEN DES SENDERS

1 HAUPTMENÜ

Im Hauptmenü werden Funkfrequenz, Betriebsart (Mono/Stereo) und Signalpegel (AF L und AF R) angezeigt.



1

2 AUSWAHL EINER FREQUENZGRUPPE

Drücken sie die SET-Taste so oft, bis „GROUP SELECT“ im Display erscheint. Drücken Sie die Tasten ▲ bzw. ▼ um die gewünschte Frequenzgruppe auszuwählen.

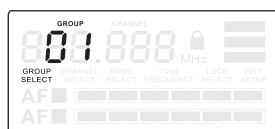

2

3 AUSWAHL EINES KANALS

Drücken Sie nun wiederholt die SET-Taste bis „CHANNEL SELECT“ im Display erscheint. Drücken Sie nun die Tasten ▲ bzw. ▼ um den gewünschten Kanal auszuwählen.

Hinweis: Bei simultanem Betrieb mehrerer Systeme ist darauf zu achten, dass alle verwendeten Systeme auf gleicher Frequenzgruppe und unterschiedlichen Kanälen betrieben werden.

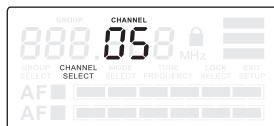

3

4 AUSWAHL DER BETRIEBSART

Drücken Sie die SET-Taste so oft, bis im Display „MODE SELECT“ erscheint. Mit den ▲ bzw. ▼ Tasten können Sie nun zwischen Mono- und Stereo-Betriebsart wählen. Die Mono-Betriebsart wählen Sie, wenn lediglich ein (Mono-) Audiosignal an den Empfänger übertragen werden soll. Das Signal liegt an beiden Kanälen (links / rechts) des Empfängers an. In der Mono Betriebsart ist ausschließlich der rechte Eingang (INPUT RIGHT) des Senders verwendbar. Die Stereo-Betriebsart wählen Sie, wenn entweder ein Stereo-Signal, oder zwei Mono-Signale an den Empfänger übertragen werden sollen. Hinweise dazu im Kapitel Stereo- und Focus-Betriebsart.

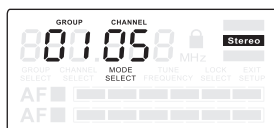

4

5 SPERREN GEGEN UNBEABSICHTIGTES VERSTELLEN

Drücken Sie die SET-Taste so oft, bis „LOCK SELECT“ im Display erscheint. Drücken Sie nun die ▲ bzw. ▼ Taste um das System zu sperren bzw. freizugeben. Wenn „LOCK SELECT“ aktiviert ist, können die Einstellungen im System betrachtet, aber nicht verändert werden.

VERLASSEN DES SETUP-MENÜS

Drücken Sie die SET-Taste so oft, bis „EXIT SETUP“ im Display erscheint. Drücken Sie nun ▲ bzw. ▼ um das Menü zu verlassen. Wird keine Bedientaste betätigt, wechselt das Display nach einigen Sekunden automatisch ins Hauptmenü.

EINSTELLEN DES EMPFÄNGERS

Um Einstellungen am Empfänger vornehmen zu können, drücken Sie leicht auf die markierten Stellen an den Seiten des Batteriefachdeckels und klappen diesen nach vorne. Die Tasten Escape (ESC) und SET sind nun zugänglich. Um nach einer Einstellungsänderung zum Hauptmenü zurückzukehren, drücken Sie auf Escape (ESC).

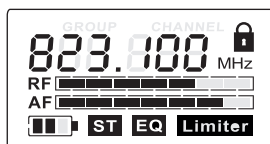

1

1 HAUPTMENÜ

Im Hauptmenü werden Funkfrequenz, RF und AF Pegel, Mono- / Stereo-Betriebsart, EQ, Limiter sowie Sperrstatus angezeigt.

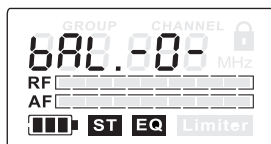

2

2 BALANCE

Einstellen des Lautstärkenverhältnisses zwischen dem linken und rechten Kanal eines anliegenden Stereo-Signals mit Hilfe der ▲ bzw. ▼ Tasten. Befindet sich der Sender in der Mono-Betriebsart, wird mittels der ▲ bzw. ▼ Tasten die Position des Signals im Panoramafeld festgelegt.

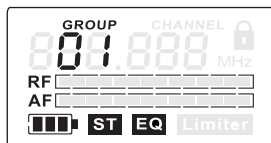

3

3 AUSWAHL EINER FREQUENZGRUPPE

Drücken Sie die SET-Taste am Empfänger so oft bis die Anzeige „GROUP“ erscheint und zu blinken beginnt. Drücken Sie nun ▲ bzw. ▼ um die gewünschte Frequenzgruppe auszuwählen.

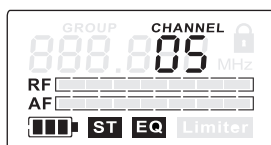

4

4 AUSWAHL EINES KANALS

Drücken Sie die SET-Taste bis „CHANNEL“ im Display erscheint und blinkt und wählen mit ▲ bzw. ▼ den gewünschten Kanal aus.

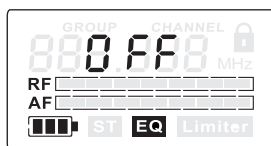

5

5 EQUALIZER

Drücken Sie die SET-Taste so oft, bis „EQ“ im Display erscheint und blinkt. Wählen Sie nun mit Hilfe der Tasten ▲ bzw. ▼ ob der Equalizer aktiviert (EQ ON), oder deaktiviert (EQ OFF) sein soll. Bei eingeschaltetem EQ werden die Höhen bei 10kHz um ca. 6dB angehoben.



6

6 LIMITER

Drücken Sie die SET-Taste so oft bis „LIMITER“ im Display erscheint und blinkt. Mit Hilfe der ▲ bzw. ▼ Taste können Sie den Limiter aktivieren (Limiter ON) bzw. deaktivieren (Limiter OFF).



7

7 SPERREN DES EMPFÄNGERS

Drücken Sie die SET-Taste so oft, bis das Schlosssymbol im Display erscheint. Drücken Sie nun die ▲ bzw. ▼ Taste um den Empfänger zu sperren (ON) oder freizugeben (OFF). Wenn der Empfänger gesperrt ist, können die Einstellungen zwar betrachtet, aber nicht verändert werden.

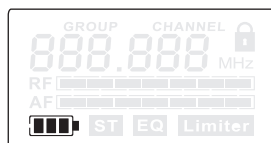

8

8 BATTERIELADEZUSTAND

Der Ladezustand der Batterien wird in vier Stufen angezeigt. Zusätzlich zur vierten Stufe (kein Balken im Batteriesymbol) leuchtet die rote LOW BATT LED neben dem Display auf. Die Batterien sind nun umgehend zu erneuern.

EINSTELLEN DES EMPFÄNGERS



1

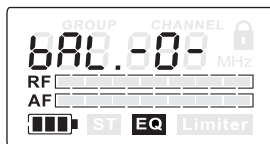

2

1 + 2 STEREO-BETRIEBSART

Für die Übertragung eines stereofonen Audiosignals wählen Sie die Stereo-Betriebsart. Drücken Sie die SET-Taste so oft bis „FO OFF“ bzw. „FO ON“ im Display erscheint und blinkt. Mit Hilfe der ▲ bzw. ▼ Tasten können Sie nun die Stereo-Betriebsart aktivieren (FO OFF). In der Stereo-Betriebsart sind die beiden Eingangssignale des Senders jeweils links und rechts über einen am Empfänger angeschlossenen Kopfhörer zu hören.

Am Empfänger lässt sich nun die Balance zwischen den beiden Eingangssignalen mit Hilfe der Tasten ▲ bzw. ▼ einstellen. Dafür stehen Ihnen insgesamt 31 Stufen zur Verfügung, wobei mit Hilfe der Taste ▲ die Mittenortung eines Stereo-Signals in 15 Stufen auf der Stereo-Basis nach rechts verändert (1-, 2-, 3-, 4-, 5-, 6-, 7-, 8-, 9-, A-, b-, C-, d-, E-, F-) und mit Hilfe der Taste ▼ in 15 Stufen nach links verändert wird (-1, -2, -3, -4, -5, -6, -7, -8, -9, -A, -b, -C, -d, -E, -F). Um die Mittenortung eines stereofonen Audiosignals ins Zentrum der Stereo-Basis zu bringen, wählen Sie die Einstellung -0-. Die Voraussetzung für die Übertragung eines stereofonen Audiosignals in der Stereo-Betriebsart ist, dass sich der Sender ebenso wie der Empfänger in der Stereo-Betriebsart befindet und an den Eingängen INPUT LEFT und RIGHT ein stereofones Audiosignal anliegt. Befindet sich der Sender in der Mono-Betriebsart, wird nur das Audiosignal, das an Eingang rechts (INPUT RIGHT) anliegt übertragen.



3



4

3 + 4 FOCUS-BETRIEBSART (AUCH ALS "DUAL-MONO" BEKANNT)

Um zwei Mono-Signale im Zentrum des Panoramafelds hören und in der Lautstärke individuell anpassen zu können, wählen Sie die Focus-Betriebsart. Beispiel Rockband (Anwender ist der Sänger): Das erste Mono-Audiosignal besteht aus einem Mix aus Schlagzeug, Bass und Gitarre (Mischpult Monitorweg 1). Das zweite Mono-Audiosignal besteht aus dem Mikrofonsignal des Sängers (Mischpult Monitorweg 2). Der Sänger kann nun direkt an seinem Empfänger das Lautstärkenverhältnis zwischen den Instrumenten und seiner Stimme und die Gesamtlautstärke einstellen.

Drücken Sie die SET-Taste so oft bis „FO OFF“ bzw. „FO ON“ im Display erscheint und blinkt. Mit Hilfe der ▲ bzw. ▼ Tasten können Sie nun die Focus-Betriebsart aktivieren (FO ON).

In der Focus-Betriebsart werden die beiden Eingangssignale des Senders zusammengemischt und in Mono wiedergegeben.

Das Lautstärkenverhältnis der beiden Signale kann nun vom Anwender direkt am Empfänger mit Hilfe der Tasten ▲ bzw. ▼ eingestellt werden, wobei insgesamt 31 Stufen zur Verfügung stehen. Um das Mono-Signal, das am rechten Eingang (INPUT RIGHT) des Senders anliegt in den Hintergrund zu bringen, verwenden Sie die Taste ▲ (15 Stufen: FOC 1-, 2-, 3-, 4-, 5-, 6-, 7-, 8-, 9-, A-, b-, C-, d-, E-, maximal F-). Das Lautstärkenverhältnis wird so zugunsten des Audiosignals, das am Eingang links (INPUT LEFT) des Senders anliegt verändert.

Um das Mono-Signal, das am linken Eingang (INPUT LEFT) des Senders anliegt in den Hintergrund zu bringen, verwenden Sie die Taste ▼ (15 Stufen: FOC -1, -2, -3, -4, -5, -6, -7, -8, -9, -A, -b, -C, -d, -E, maximal -F). Das Lautstärkenverhältnis wird so zugunsten des Audiosignals, das am Eingang rechts (INPUT RIGHT) des Senders anliegt verändert. In der Einstellung FOC -0- werden die beiden Eingangssignale des Senders im selben Lautstärkeverhältnis wiedergegeben.

Voraussetzung für die Signalwiedergabe in der Focus Betriebsart ist, dass sich der Sender in der Stereo-Betriebsart befindet und an beiden Eingängen INPUT LEFT und RIGHT ein Signal anliegt. Befindet sich der Sender in der Mono-Betriebsart, wird nur das Audiosignal, das an Eingang rechts (INPUT RIGHT) anliegt übertragen.

AUFSTELLUNG UND FEHLERBEHEBUNG

AUFSTELLUNG

Für eine optimale Übertragung stellen Sie den Sender in einer Mindesthöhe vom 1 m auf und richten die Antenne senkrecht nach oben. Wenn mehrere drahtlose Systeme in einer Installation verwendet werden, achten Sie bitte darauf, dass sich deren Antennen nicht berühren oder kreuzen. Stellen Sie den Sender nicht in der direkten Nähe von Metallobjekten und digital kontrollierten Geräten auf (CD-Player, Computer, Digitalpult, etc.). Sender und Empfänger sollten in direktem „Sichtkontakt“ stehen

FEHLERBEHEBUNG

Keine Wiedergabe oder Lautstärke zu gering.	Empfänger: Display ist abgeschaltet.	Stellen Sie sicher, dass die Batterien nicht leer sind und der Empfänger angeschaltet ist.
	Sender: Display ist abgeschaltet.	Überprüfen Sie die Verbindung zwischen Netzteil und Sender. Schalten Sie den Sender ein.
	Empfänger: Ist eingeschaltet, aber RF-Anzeige leuchtet nicht.	Stellen Sie sicher, dass Sender und Empfänger auf der gleichen Funkfrequenz eingestellt sind. Reduzieren Sie die Distanz zwischen Sender und Empfänger und achten Sie darauf, dass Sender und Empfänger in direktem Sichtkontakt stehen.
	Empfänger: Ist eingeschaltet und die RF-Anzeige leuchtet.	Stellen Sie sicher, dass die Antenne des Senders richtig montiert ist. Erhöhen Sie die Lautstärke am Empfänger und überprüfen Sie die Verbindung des Köpfhörers. Überprüfen Sie den Eingangspegel am Sender und erhöhen ihn nötigenfalls.
Verzerrungen oder Störgeräusche.	Empfänger: RF-Anzeiger leuchtet.	Erhöhen Sie die Entfernung zu möglichen Ursachen von Interferenz (digital kontrollierte Geräte wie z.B. CD-Player, Digitalpult...) Verwenden Sie eine andere Funkfrequenz.
Verzerrter Klang.	Empfänger: LOW BATT LED leuchtet	Tauschen Sie die Batterien gegen neue aus.
	Sender: Pegelanzeige zu hoch	Reduzieren Sie die Lautstärke an dem Pegelsteller des Senders, oder die Lautstärke des Zuspieldgeräts.
Stereo- und Focus-Betriebsart: Ausschließlich rechtes Eingangssignal des Senders ist zu hören, obwohl der Empfänger sich in der Stereo-Betriebsart befindet und beide Eingänge des Senders belegt sind.	Sender: Sender befindet sich in der Mono-Betriebsart.	Den Sender in die Stereo-Betriebsart bringen.
	Sender: Sender befindet sich in der Stereo-Betriebsart.	Den Sender in die Mono-Betriebsart bringen.
Ein Mono-Signal soll übertragen werden, das Signal ist aber nur auf einer Seite des Köpfhörers zu hören.		
Zwei Mono-Signale sollen mittig im Köpfhörer zu hören sein, sind aber links und rechts verteilt		Den Empfänger in die Focus-Betriebsart bringen

SPEZIFIKATIONEN

Modellbezeichnung: LDME1000G2	
Produktart:	In-Ear Monitoring Set
Funkfrequenzbereich:	LDME100G2: 823 - 832 MHz und 863 - 865 MHz LDME100G2B5: 584 - 607 MHz LDME100G2B6: 655 - 679 MHz
Gewicht:	1,3 kg

LDME1000G2BPR	
Produktart:	Taschenempfänger
Kanäle:	LDME100G2: 96 (8 Gruppen à 12 Kanäle) LDME100G2B5/B6: 120 (10 Gruppen à 12 Kanäle)
Übertragungsverfahren:	FM, stereo
Frequenzgang:	60 Hz - 16000 Hz
Antennengewinn:	0,5 dBi
Geräuschspannungsabstand:	80 dB
Klirrfaktor (THD):	< 1%
Audio-Ausgänge:	3,5 mm Stereoklinke
Max. Audio-Ausgangspegel:	100 mW
Bedienelemente:	Up, Down, Set, Volume, Escape
Anzeigeelemente:	LC-Display, Low Battery, RF
Stromversorgung:	2 x 1,5 V AA
Betriebsdauer:	> 12 Std., batterieabhängig
Breite:	65 mm
Höhe:	90 mm
Tiefe:	24 mm
Gewicht:	0,1 kg (ohne Batterien)

LDME1000G2T	
Produktart:	Sender
Kanäle:	LDME100G2: 96 (8 Gruppen à 12 Kanäle) LDME100G2B5/B6: 120 (10 Gruppen à 12 Kanäle)
Übertragungsverfahren:	FM, stereo
HF-Ausgangsleistung:	10 mW
Frequenzgang:	60 Hz - 16000 Hz
Antennengewinn:	2,15 dBi
Geräuschspannungsabstand:	85 dB
Eingänge:	2
Eingangsanschlüsse:	6,3 mm Klinke, XLR
Eingangsimpedanz (kOhm):	14 kOhm
Antennenanschluss:	BNC
Bedienelemente:	Input Level, Power, Up, Down, Pad, Set, Volume Headphone
Anzeigeelemente:	LC-Display
Stromversorgung:	12 - 18 V DC
Breite:	200 mm
Höhe:	44 mm
Tiefe:	96 mm
Gewicht:	1,2 kg
Zubehör (im Lieferumfang):	Anleitung, Batterien, Netzteil, Antenne, Kopfhörer, Rackmount Kit

HERSTELLERERKLÄRUNGEN

HERSTELLERGARANTIE & HAFTUNGSBESCHRÄNKUNG

Unsere aktuellen Garantiebedingungen und Haftungsbeschränkung finden Sie unter: https://cdn-shop.adamhall.com/media/pdf/MANUFACTURERS-DECLARATIONS_LD_SYSTEMS.pdf. Im Service Fall wenden Sie sich bitte an Adam Hall GmbH, Adam-Hall-Str. 1, 61267 Neu Anspach / E-Mail Info@adamhall.com / +49 (0)6081 / 9419-0.



KORREKTE ENTSORGUNG DIESES PRODUKTS

(Gültig in der Europäischen Union und anderen europäischen Ländern mit Mülltrennung) Dieses Symbol auf dem Produkt oder dazugehörigen Dokumenten weist darauf hin, dass das Gerät am Ende der Produktlebenszeit nicht zusammen mit dem normalen Hausmüll entsorgt werden darf, um Umwelt- oder Personenschäden durch unkontrollierte Abfallentsorgung zu vermeiden. Bitte entsorgen Sie dieses Produkt getrennt von anderen Abfällen und führen es zur Förderung nachhaltiger Wirtschaftskreisläufe dem Recycling zu. Als Privatkunde erhalten Sie Informationen zu umweltfreundlichen Entsorgungsmöglichkeiten über den Händler, bei dem das Produkt erworben wurde, oder über die entsprechenden regionalen Behörden. Als gewerblicher Nutzer kontaktieren Sie bitte Ihren Lieferanten und prüfen die ggf. vertraglich vereinbarten Konditionen zur Entsorgung der Geräte. Dieses Produkt darf nicht zusammen mit anderen gewerblichen Abfällen entsorgt werden.

VOUS AVEZ FAIT LE BON CHOIX!

Cet appareil a été développé et fabriqué en appliquant des exigences de qualité très élevées : il garantit des années de fonctionnement sans problème. Grâce à de nombreuses années d'expérience, LD Systems est un nom connu dans le domaine des produits audio haut de gamme. Veuillez lire attentivement ce Manuel Utilisateur : vous apprendrez rapidement à utiliser votre appareil LD Systems de façon optimale. Pour plus d'informations sur **LD Systems**, visitez notre site Web, WWW.LD-SYSTEMS.COM

MESURES PRÉVENTIVES

1. Veuillez lire attentivement ce manuel.
2. Rangez tous les documents d'information et d'instructions en lieu sûr.
3. Veuillez suivre toutes les instructions
4. Observez tous les messages d'avertissement N'enlevez pas de l'appareil les étiquettes de sécurité ou autres informations.
5. N'utilisez l'appareil que pour des applications et de la façon appropriées.
6. Utilisez exclusivement des pieds et des dispositifs de fixation stables et adaptés lorsque l'appareil est utilisé en installation fixe. Assurez-vous que les fixations murales ont été montées correctement, et qu'elles sont sécurisées. Vérifiez que l'appareil est installé en toute sécurité, et qu'il ne peut pas tomber.
7. Lors de l'installation, observez les réglementations de sécurité en vigueur dans votre pays.
8. N'installez et n'utilisez pas l'appareil à proximité de radiateurs, d'accumulateurs de chaleur, de fours ou de toute autre source de chaleur. Vérifiez que l'appareil est installé de façon à bénéficier en permanence d'un refroidissement efficace et qu'il ne peut pas chauffer de façon excessive.
9. Ne placez aucune source de flamme sur l'appareil – par exemple, une bougie allumée.
10. Ne bloquez pas les ouïes d'aération.
11. Cet appareil a été exclusivement conçu pour une utilisation en intérieur. N'utilisez pas l'appareil à proximité immédiate d'eau (à moins qu'il ne s'agisse d'un appareil conçu pour une utilisation en extérieur – dans ce cas, respectez les instructions correspondantes ci après) Ne mettez pas l'appareil en contact avec des matériaux, des liquides ou des gaz inflammables.
13. Vérifiez qu'aucun petit objet ne puisse tomber à l'intérieur de l'appareil.
14. N'utilisez avec cet appareil que des accessoires recommandés et approuvés par le fabricant.
15. N'ouvrez pas l'appareil, et n'essayez pas de le modifier.
16. Lors du branchement de l'appareil, sécurisez le passage du câble secteur, afin d'éviter tout dommage ou accident, par exemple quelqu'un qui trébuche sur le câble.
17. Lors du transport, vérifiez que l'appareil ne peut tomber, ce qui pourrait provoquer des dommages matériels et/ou corporels.
18. Si votre appareil ne fonctionne plus correctement, que de l'eau ou des objets ont pénétré à l'intérieur, ou qu'il a été endommagé de quelque façon que ce soit, éteignez-le immédiatement et débranchez sa prise secteur (s'il s'agit d'un appareil alimenté). Cet appareil ne doit être réparé que par un personnel autorisé.
19. Pour le nettoyage de l'appareil, utilisez un chiffon sec/
20. Observez toutes les réglementations en vigueur dans votre pays pour mettre l'appareil au rebut. Lorsque vous jetez l'emballage de l'appareil, veuillez séparer plastique, papier et carton.
21. Les films plastique doivent être mis hors de portée des enfants.

APPAREILS RELIÉS AU SECTEUR :

22. ATTENTION : Si le câble de l'appareil est muni d'un fil de terre, il doit être relié à une prise murale avec terre. Ne désactivez jamais la mise à la terre d'un appareil.
23. N'allumez pas l'appareil immédiatement s'il a subi une grande différence de température ambiante (par exemple, lors du transport). L'humidité et la condensation pourraient l'endommager. Ne mettez l'appareil sous tension que lorsqu'il est parvenu à la température de la pièce.
24. Avant de relier l'appareil à la prise murale, vérifiez que la valeur et la fréquence de tension secteur sur laquelle il est réglé correspondent bien à la valeur et à la fréquence de la tension secteur locale. Si l'appareil possède un sélecteur de tension, ne le branchez sur la prise murale qu'après avoir vérifié que la valeur réglée correspond à la valeur effective de la tension secteur. Si la fiche du cordon secteur ou du bloc adaptateur livré avec votre appareil ne correspond pas au format de votre prise murale, veuillez consulter un électricien.
25. Ne piétez pas le câble secteur. Assurez-vous que le câble secteur n'est pas trop pincé, notamment au niveau de l'arrière de l'appareil (ou de son adaptateur secteur) et de la prise murale.
26. Lors du branchement de l'appareil, vérifiez que l'accès au câble secteur ou au bloc adaptateur reste facile. Sortez la fiche secteur de la prise murale dès que vous n'utilisez pas l'appareil pendant un certain temps, ou si vous désirez nettoyer l'appareil. Pour ce faire, tirez toujours sur la fiche elle-même, ou sur le bloc secteur lui-même ; ne tirez jamais sur le câble. Ne manipulez jamais le câble secteur ou l'adaptateur secteur avec des mains mouillées.
27. N'éteignez/rallumez pas l'appareil rapidement plusieurs fois de suite : vous risquez de réduire la longévité de ses composants internes.
28. CONSEIL IMPORTANT : Ne remplacez le fusible que par un fusible de même type et du même calibre. Si le fusible fond de façon répétée, veuillez consulter un centre de réparations agréé.
29. Pour séparer complètement l'appareil du secteur, débranchez le cordon secteur ou l'adaptateur de la prise murale.
30. Si votre appareil est muni d'un connecteur secteur verrouillable (Volex), il faut d'abord déverrouiller le mécanisme avant d'enlever le cordon secteur. Attention, lorsque vous retirez le câble secteur, à ne pas faire bouger l'appareil, ce qui pourrait se traduire par un risque de chute, de blesser quelqu'un, ou tout autre dommage. Manipulez toujours le cordon secteur avec soin.
31. Débranchez la fiche secteur ou l'adaptateur de la prise murale en cas d'orage, ou si vous n'utilisez pas l'appareil pendant une longue période.
32. L'appareil ne doit pas être alimenté lors de son installation (cordon secteur non relié à la prise murale).

33. Poussière et autres dépôts à l'intérieur de l'appareil sont susceptibles de l'endommager. Si les conditions environnementales sont difficiles (présence de poussière, de nicotine, de gouttelettes d'eau...), il est recommandé de le confier à un personnel spécialisé pour entretien et nettoyage (non pris en charge par la garantie), afin d'éviter toute surchauffe et défaillance.

34. Respectez une distance minimale de 0,5m par rapport à des matériaux inflammables.

35. Si vous désirez alimenter plusieurs projecteurs simultanément, les conducteurs du câble secteur doivent posséder une section minimale de 1,5 mm². Dans l'Union Européenne, les câbles électriques doivent être de type H05VV-F ou équivalent. Adam Hall propose des câbles secteur adaptés. De tels câbles permettent d'alimenter plusieurs appareils par renvoi secteur de l'un à l'autre, Power Out vers Power In. Assurez-vous que la consommation totale de tous les appareils connectés ne dépasse pas la valeur correspondante en ampères (A) indiquée sur l'appareil. Essayez de maintenir les câbles secteur aussi courts que possible.



ATTENTION :

Ne démontez jamais le couvercle de l'appareil, vous risquez de recevoir un choc électrique. L'appareil ne renferme aucune pièce ni composant réparable ou remplaçable par l'utilisateur. Ne confiez l'entretien et la réparation qu'à un personnel qualifié.



Le pictogramme en forme de triangle équilatéral contenant un éclair terminé d'une flèche avertit l'utilisateur de la présence d'une tension dangereuse à l'intérieur de l'appareil, tension susceptible de provoquer un choc électrique.



Le pictogramme en forme de triangle équilatéral renfermant un point d'exclamation signale à l'utilisateur la présence d'instructions importantes concernant l'utilisation ou l'entretien de l'appareil.

ATTENTION NIVEAUX SONORES ÉLEVÉS SUR LES PRODUITS AUDIO

Cet appareil a été conçu en vue d'une utilisation professionnelle. L'utilisation commerciale de cet appareil est soumise aux réglementations et directives en vigueur dans votre pays en matière de prévention d'accident. En tant que fabricant, Adam Hall est tenu de vous avertir formellement des risques relatifs à la santé. Risques provoqués par une exposition prolongée à des niveaux sonores élevés : Lors de l'utilisation de ce produit, il est possible d'atteindre des niveaux de pression sonore (exprimés en dB SPL) élevés, susceptibles de provoquer des dommages auditifs irréparables chez les artistes, les techniciens et le public. Évitez toute exposition prolongée à des niveaux de pression sonore élevés (supérieurs à 90 dB SPL).



Pour éviter tout risque de traumatisme auditif, évitez d'écouter à fort volume sonore pendant de longues périodes. Un niveau d'écoute trop élevé, même bref, peut provoquer des dommages aux oreilles. Veuillez maintenir le niveau d'écoute à un niveau raisonnable.

INTRODUCTION

Le LD Systems ME1000G2 est un système d'In-Ear Monitoring. Il offre un son naturel, une gamme dynamique étendue et une portée exceptionnelle.

Ses trois modes d'écoute commutables (Mono, Stereo, Focus), son égaliseur et son limiteur réglables assurent, quelle que soit l'utilisation, une restitution sonore naturelle grâce à une réponse en fréquence s'étendant de 60 Hz à 16 kHz, un excellent rapport signal/bruit et un taux de distorsion très faible. Le LD ME1000G2 permet d'utiliser simultanément jusqu'à 5 systèmes.

Les écouteurs intra-auriculaires sont confortables à porter, et l'écran multifonction du récepteur visualise toutes les informations utiles. L'autonomie peut dépasser 12 heures en utilisant des piles de qualité. Le ME1000G2 est livré avec un kit de montage en rack 19" et une solide mallette de transport en plastique (ABS).

L'utilisation de microphones sans fil peut être l'objet d'une licence, selon les lois des différents pays. Mettez vous en contact avec les autorités locales pour plus d'informations.

COMPOSANTS DU SYSTÈME

ENGLISH

DEUTSCH

FRANCAIS

ESPAÑOL

POLSKI

ITALIANO

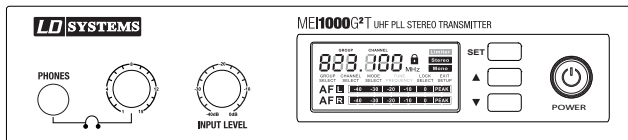

Émetteur de poche

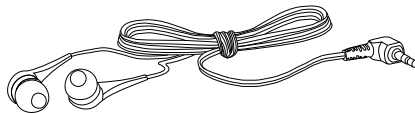

Écouteurs

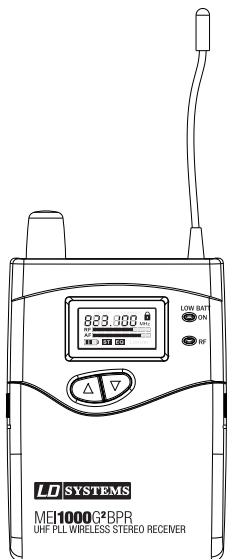

Récepteur HF

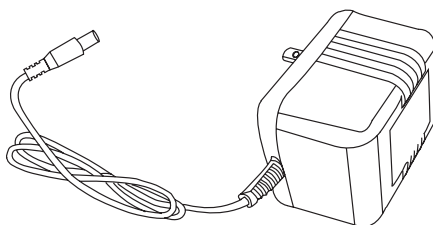

Bloc Secteur

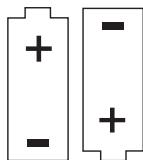

Piles (2 x LR06, AA)

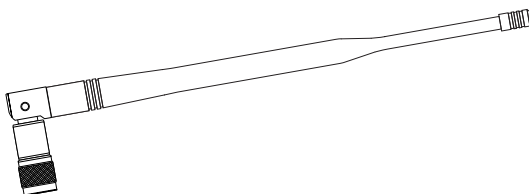

Aérienne

CONNECTEURS, CONTRÔLES ET INDICATEURS

FACE AVANT ÉMETTEUR

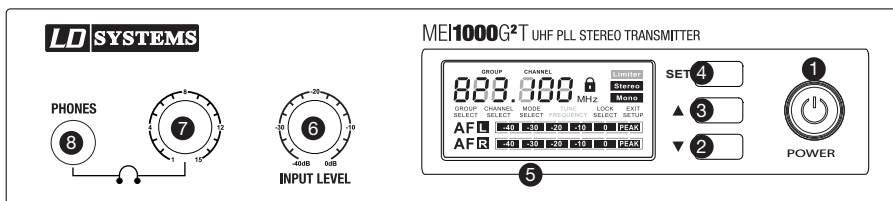

1 TOUCHE POWER

Mise sous tension : Maintenir enfoncée la touche pendant deux secondes. Mise hors tension : Maintenir enfoncée la touche pendant deux secondes.

2 FLÈCHE VERS LE HAUT = AUGMENTATION DES VALEURS

Voir «Menus de réglage de l'appareil».

3 FLÈCHE VERS LE BAS = RÉDUCTION DE LA VALEUR

Voir «Menus de réglage de l'appareil».

4 TOUCHE DE VALIDATION (SET)

Voir «Menus de réglage de l'appareil».

5 ÉCRAN LCD

Voir «Menus de réglage de l'appareil».

6 ENTRÉE XLR

Réglage de la sensibilité d'entrée. Pour obtenir un rapport signal/bruit optimal, réglez le gain d'entrée de façon à ce que le niveau du signal se rapproche le plus possible du 0 dB (sur les échelles AF L et AF R dans l'affichage), sans pour autant dépasser la limite de distorsion (PEAK).

7 RÉGLAGE DE VOLUME DE LA SORTIE CASQUE

Tournez le potentiomètre vers la gauche pour baisser le niveau d'écoute, vers la droite pour l'augmenter. Pour éviter tout traumatisme auditif, nous vous recommandons, avant de porter le casque/les écouteurs, de régler le volume au minimum, puis de le monter progressivement. Attention, écouter longtemps à niveau sonore élevé peut abîmer l'oreille de façon définitive.

8 PHONES

Sortie casque sur jack 6,35 mm stéréo.

PANNEAU ARRIÈRE ÉMETTEUR

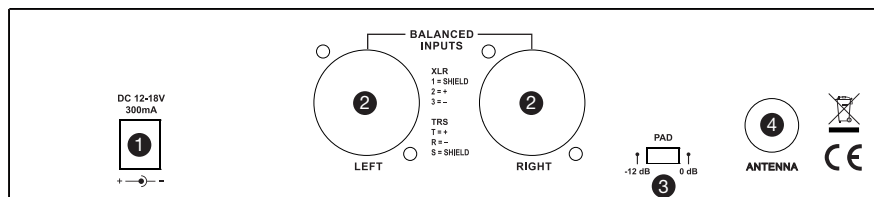

1 EMBASE ALIMENTATION

Prise pour tension continue 12 à 18 Volts (bloc secteur livré)

2 ENTRÉES SYMÉTRIQUES GAUCHE/DROITE

Entrées symétriques gauche et droite (connecteur Combo, mixte XLR/jack 6,35 mm) En mode d'utilisation mono, seule l'entrée droite (RIGHT) est utilisable.

3 PAD

Sélecteur d'atténuation pour niveau de sortie élevé.

Sélecteur en position -12 dB : Atténuation du signal d'entrée d'environ 12 dB.

Sélecteur en position 0 dB : Pas d'atténuation du signal d'entrée.

4 AÉRIENNE

Connecteur antenne BNC, impédance 50 Ohms.

ÉMETTEUR DE POCHE

PINCE CEINTURE

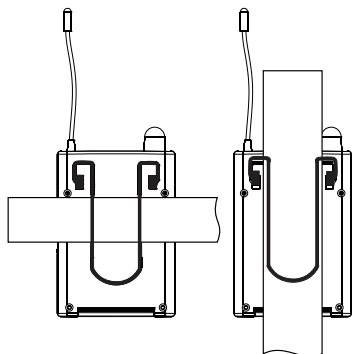

Fixez le récepteur par sa pince sur votre ceinture ou tout autre élément. Pour une tenue en place optimale, la pince doit «prendre» sur toute sa largeur sur la ceinture ou la sangle (voir illustration).

MISE EN PLACE DES PILES

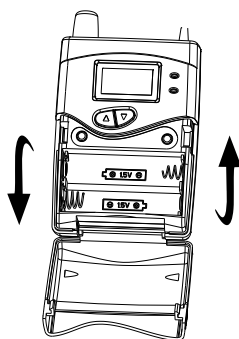

Pour remplacer les piles, appuyez doucement sur les côtés striés du compartiment à piles, puis faites-le pivoter vers l'avant. Enlevez les piles usées, puis mettez en place deux nouvelles piles LR06 (AA), en respectant le sens indiqué dans le compartiment), et refermez le capot. Si l'appareil reste inutilisé pendant longtemps, enlevez les piles.

1 GRILLE DE PROTECTION DE LA CAPSULE DU MICROPHONE**2 INDICATEUR POWER/ÉTAT DES PILES**

Cette LED s'allume en rouge lorsque la pile est à remplacer. Elle s'allume en vert lorsque l'émetteur à main est sous tension et que les piles sont en bon état.

3 INTERRUPTEUR MARCHÉ/ARRÊT (POWER)**4 CAPOT COMPARTIMENT PILES****5 PORT IR****REMPACEMENT DES PILES**

La durée de fonctionnement sur piles (alcalines) est d'environ 8 heures. Remplacez les piles dès que la LED se met à clignoter en rouge.

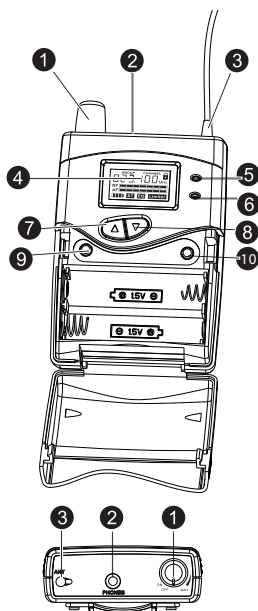
RÉCEPTEUR DE POCHE**1 INTERRUPTEUR MARCHÉ/ARRÊT + RÉGLAGE DU NIVEAU DE SORTIE CASQUE/ÉCOUTEURS**

Pour allumer le récepteur, tournez le potentiomètre dans le sens des aiguilles d'une montre, après le déclic. Pour éteindre le récepteur, tournez le potentiomètre dans le sens inverse des aiguilles d'une montre, jusqu'au déclic. Tournez le potentiomètre vers la gauche pour baisser le niveau d'écoute, vers la droite pour l'augmenter. Pour éviter tout traumatisme auditif, nous vous recommandons, avant de porter le casque/les écouteurs, de régler le volume au minimum, puis de le monter progressivement. Attention, écouter longtemps à niveau sonore élevé peut abîmer l'oreille de façon définitive.

2 PHONES

Prise casque/écouteurs (mini-jack stéréo 3,5 mm).

3 AÉRIENNE

4 ÉCRAN LCD

Écran LDC rétro-éclairé Si les touches utilisateur ne sont pas sollicitées, le rétro-éclairage s'éteint automatiquement au bout de 30 secondes. Dès que vous appuyez de nouveau sur une touche utilisateur, le rétro-éclairage est réactivé. Voir le chapitre «Réglages système».

5 LOW BATT LED

Cette LED s'allume dès que le niveau des piles faiblit. Veuillez alors remplacer les piles immédiatement.

6 LED PRÉSENCE SIGNAL HF

Cette LED s'allume brièvement lorsque vous allumez l'appareil. Elle s'allume dès réception d'un signal HF. Les fréquences utilisées par l'émetteur et le récepteur doivent correspondre.

7 FLÈCHE VERS LE HAUT = AUGMENTATION DES VALEURS

Voir le chapitre «Réglages système».

8 FLÈCHE VERS LE BAS = RÉDUCTION DES VALEURS

Voir le chapitre «Réglages système».

9 TOUCHE ESC

Voir le chapitre «Réglages système».

10 TOUCHE SET

Voir le chapitre «Réglages système».

MENUS DE RÉGLAGE DE L'APPAREIL

RÉGLAGE DE L'ÉMETTEUR

1 MENU PRINCIPAL

C'est dans ce menu principal que se règlent la fréquence d'émission, le mode de fonctionnement (mono/stéréo) et le gain d'entrée (niveau visualisé sur les indicateurs AF L et AF R).



1

2 CHOIX D'UN GROUPE DE FRÉQUENCES

Appuyez plusieurs fois sur la touche SET, jusqu'à ce que la mention «GROUP SELECT» apparaisse à l'écran. Appuyez sur les touches ▲ ▼ jusqu'à atteindre le groupe de fréquences désiré.

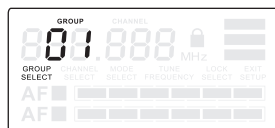

2

3 CHOIX D'UN CANAL

Appuyez plusieurs fois sur la touche SET, jusqu'à ce que la mention «GROUP SELECT» apparaisse à l'écran. Appuyez alors sur les touches ▲ ▼ pour choisir le canal désiré.

Attention : Si vous utilisez plusieurs systèmes simultanément, attention à ce que tous soient réglés sur le même groupe de fréquences, au sein duquel ils utilisent des canaux (fréquences) différentes.

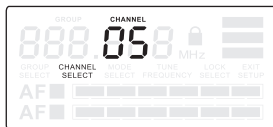

3

4 CHOIX DU MODE DE FONCTIONNEMENT

Appuyez plusieurs fois sur la touche SET, jusqu'à ce que la mention «MODE SELECT» apparaisse dans l'afficheur. Avec les touches ▲; ▼ passez alors du mode Mono au mode Stereo. Choisissez le mode Mono si vous désirez n'envoyer qu'un seul signal (mono) vers le récepteur. Ce signal est alors présent sur les deux canaux (gauche/droit) du récepteur. En mode Mono, seule l'entrée droite (INPUT RIGHT) est utilisable sur l'émetteur. Choisissez le mode Stereo si vous désirez envoyer un signal stéréo ou deux signaux mono vers le récepteur. Plus de détails sur le sujet dans la section «Modes Stereo et Focus».

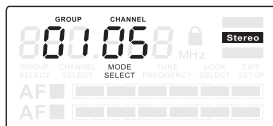

4

5 VERROUILLAGE CONTRE LES MANIPULATIONS ACCIDENTELLES

Appuyez plusieurs fois sur la touche SET, jusqu'à ce que la mention «LOCK SELECT» apparaisse dans l'afficheur. Appuyez alors sur la touche ▲ ▼ pour verrouiller/déverrouiller l'appareil. Lorsque la fonction «LOCK SYSTEM» est activée, vous pouvez visualiser les valeurs des paramètres, mais pas les modifier.

QUITTER LE MENU SETUP

Appuyez plusieurs fois sur la touche SET jusqu'à ce que la mention «EXIT SETUP» apparaisse à l'écran. Appuyez alors sur la touche ▲ ▼ pour quitter le menu. Si aucune touche n'est utilisée, l'écran revient automatiquement au menu principal au bout de quelques secondes.

RÉGLAGE DU RÉCEPTEUR

Pour modifier les paramètres du récepteur, appuyez doucement sur les côtés striés du compartiment à piles, puis faites-le pivoter vers l'avant. Les touches Escape (ESC) et SET sont alors accessibles. Pour revenir au menu principal après avoir modifié un paramètre, appuyez sur Escape (ESC).

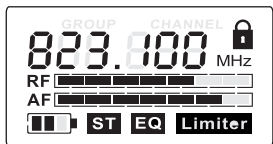

1

1 MENU PRINCIPAL

Le menu principal permet de visualiser la fréquence HF, le niveau HF et audio, le mode Stereo/Mono, l'activation de l'égaliseur, du limiteur, ainsi que le statut de verrouillage.

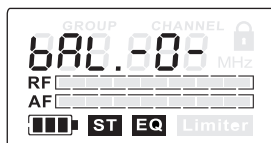

2

2 BALANCE

Permet de doser l'équilibre entre le volume du canal gauche et celui du canal droit d'un signal audio, via les touches ▲▼ (signal stéréo). Si l'émetteur se trouve en mode Mono, les touches ▲▼ servent à régler la position du signal dans l'image stéréo.

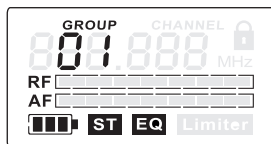

3

3 CHOIX D'UN GROUPE DE FRÉQUENCES

Appuyez plusieurs fois sur la touche SET du récepteur jusqu'à ce que la mention «GROUP» apparaisse et commence à clignoter. Appuyez alors sur les touches ▲▼ pour choisir le numéro du groupe de fréquences désiré.

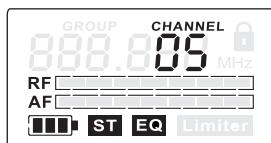

4

4 CHOIX D'UN CANAL

Appuyez plusieurs fois sur la touche SET jusqu'à ce que la mention «CHANNEL» se mette à clignoter à l'écran, puis choisissez avec les touches ▲▼ le canal désiré.



5

5 ÉGALISEUR

Appuyez plusieurs fois sur la touche SET jusqu'à ce que la mention «EQ» apparaisse et se mette à clignoter à l'écran. Choisissez alors avec les touches ▲▼ si l'égaliseur est activé (EQ ON) ou désactivé (EQ OFF). Lorsqu'il est activé, les aigus sont amplifiés d'environ 6 dB à 10 kHz.



6

6 LIMITER

Appuyez plusieurs fois sur la touche SET jusqu'à ce que la mention «LIMITER» apparaisse et se mette à clignoter à l'écran. Choisissez alors avec les touches ▲ ▼ si le limiteur est activé (Limiter ON) ou désactivé (Limiter OFF).

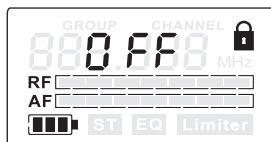

7

7 VERROUILLAGE DU RÉCEPTEUR

Appuyez plusieurs fois sur la touche SET jusqu'à ce qu'une icône de cadenas apparaisse à l'écran. Choisissez alors avec les touches ▲ ▼ si le récepteur est verrouillé (ON) ou reste libre d'accès (OFF). Lorsque le récepteur est verrouillé, vous pouvez visualiser les valeurs des paramètres, mais pas les modifier.

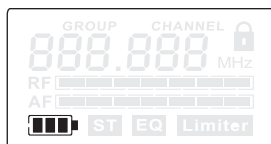

8

8 ÉTAT DES PILES

L'état des piles est visualisé sur quatre segments. Une fois le quatrième segment éteint, la LED rouge LOW BATT, située à côté de l'écran, s'allume. Il faut alors remplacer les piles le plus vite possible.

RÉGLAGE DU RÉCEPTEUR

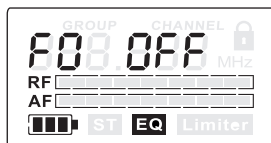

1

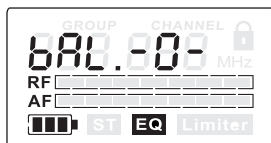

2

1 + 2 MODE STEREO

Si vous désirez transporter un signal audio stéréophonique, il faut choisir le mode Stereo. Appuyez plusieurs fois sur la touche SET jusqu'à ce que la touche «FO OFF» ou «FO ON» apparaisse et clignote à l'écran. Avec les touches ▲ ▼ activez le mode Stereo (FO OFF). En mode Stereo, les deux signaux d'entrée de l'émetteur sont envoyés en parallèle, et écoutés en mode gauche/droite sur les écouteurs reliés au récepteur.

Vous pouvez régler la Balance (équilibre des canaux du signal stéréo) via les touches ▲ ▼ sur le récepteur. Ce réglage s'effectue en 31 pas : la touche ▲ permet de faire basculer l'équilibre vers la droite selon 15 pas (valeurs 1-, 2-, 3-, 4-, 5-, 6-, 7-, 8-, 9-, A-, b-, C-, d-, E-, F-) tandis que la touche ▼ le fait basculer vers la gauche, en 15 pas également (-1, -2, -3, -4, -5, -6, -7, -8, -9, -A, -b, -C, -d, -E, -F). Pour écouter tel quel un signal stéréo, centré sur sa base stéréo, il faut sélectionner le réglage -0-. Pour pouvoir transporter un signal stéréophonique, il faut que l'émetteur ET le récepteur soient tous deux réglés en mode de fonctionnement Stereo, et qu'un signal audio stéréo soit présent sur les entrées INPUT LEFT et RIGHT de l'émetteur. Si l'émetteur se trouve en mode Mono, seul le signal audio arrivant sur son entrée droite (INPUT RIGHT) sera émis.



3



4

3 + 4 MODE FOCUS (OU „DOUBLE MONO“)

Pour écouter deux signaux mono de façon centrée, et pouvoir régler indépendamment leurs niveaux d'écoute, choisissez le mode Focus.

Par exemple, dans un groupe de rock (l'utilisateur est le chanteur) : Le premier signal audio mono est un mix de la rythmique (batterie, basse et guitare, via le départ auxiliaire 1 de la console). Le second signal audio mono est le signal du micro du chanteur (envoyé via le départ auxiliaire 2 de la console). Le chanteur peut alors doser à son goût, directement sur son récepteur, l'équilibre entre la rythmique et sa voix, et régler le volume global.

Appuyez plusieurs fois sur la touche SET jusqu'à ce que la mention «FO OFF» ou «FO ON» apparaisse et clignote à l'écran. À l'aide des touches ▲, ▼ activez le mode Focus (FO ON).

Dans ce mode de fonctionnement, les deux signaux d'entrée arrivant sur l'émetteur sont mixés et restitués en mono sur le récepteur. L'utilisateur peut modifier leur niveau relatif directement sur l'émetteur, avec les touches ▲, ▼ selon 31 pas. Si vous désirez réduire dans le mix le niveau du signal mono arrivant sur l'entrée droite (INPUT RIGHT) de l'émetteur, utilisez la touche ▲ (15 pas : FOC 1-, 2-, 3-, 4-, 5-, 6-, 7-, 8-, 9-, A-, b-, C-, d-, E-, maximum F-). Ce signal disparaît alors progressivement, laissant seul à l'écoute le signal audio arrivant sur l'entrée gauche (INPUT LEFT) de l'émetteur.

Si, à l'inverse, c'est le signal mono arrivant sur l'entrée gauche (INPUT LEFT) de l'émetteur que vous désirez atténuer dans le mixage, utilisez la touche ▼ (15 pas : FOC -1, -2, -3, -4, -5, -6, -7, -8, -9, -A, -b, -C, -d, -E, maximum F-). Ce signal disparaît alors progressivement, laissant seul à l'écoute le signal audio arrivant sur l'entrée droite (INPUT RIGHT) de l'émetteur. Pour la valeur FOC -0-, les deux signaux d'entrée de l'émetteur sont restitués à niveau égal.

Pour pouvoir écouter en mode Focus, il faut que l'émetteur se trouve en mode Stereo et qu'il reçoive un signal sur chacune de ses entrées, INPUT LEFT et RIGHT. Si l'émetteur se trouve en mode Mono, seul le signal audio arrivant sur son entrée droite (INPUT RIGHT) sera transporté.

MISE EN PLACE ET EN CAS DE PROBLÈME

INSTALLATION

Pour obtenir une portée optimale, installez l'émetteur à une hauteur d'environ 1 mètre, et orientez l'antenne vers le haut, en l'inclinant. Si vous utilisez plusieurs appareils HF dans une même installation, vérifiez bien que les antennes ne se touchent pas, et ne se croisent pas. N'installez pas l'émetteur à proximité immédiate d'objets métalliques ou d'appareils à contrôle numérique (lecteur de CD, ordinateur, console numérique, etc.). L'émetteur et le récepteur devraient se trouver en contact visuel direct.

EN CAS DE PROBLÈME

PROBLÈME	AFFICHEUR	SOLUTION
Pas de son, ou niveau très faible	Récepteur : L'écran est éteint.	Vérifiez que les piles ne sont pas usées et que le récepteur est allumé.
	Émetteur : L'écran est éteint.	Vérifiez que le bloc secteur est bien connecté à l'émetteur. Allumez l'émetteur.
	Récepteur : Allumé, mais l'indicateur HF reste éteint.	Vérifiez que l'émetteur et le récepteur sont réglés sur une fréquence identique.
		Réduisez la distance séparant l'émetteur et le récepteur, et assurez-vous qu'ils sont en contact visuel direct. Vérifiez que l'antenne de l'émetteur est montée correctement.
Distorsion ou bruit de fond	Récepteur : Allumé, et l'indicateur HF est allumé.	Montez le volume sur le récepteur, et vérifiez le branchement des écouteurs. Vérifiez le niveau d'entrée du signal sur l'émetteur, et augmentez-le le cas échéant.
	Récepteur : Indicateur HF allumé	Éloignez le récepteur de toute source d'interférences (appareils numériques, par exemple lecteur de CD, ordinateur, console numérique...) Changez de fréquence de travail.
Distorsion.	Récepteur : LED LOW BATT allumée	Remplacez les piles.
	Émetteur : Niveau d'entrée trop élevé.	Réduisez le niveau du signal d'entrée de l'émetteur, ou le niveau de sortie sur la source de signal audio.
Modos Stereo et Focus : On n'entend que le signal d'entrée droit de l'émetteur, alors que le récepteur se trouve en mode Stereo et que les deux entrées de l'émetteur sont alimentées.	Émetteur : L'émetteur se trouve en mode Mono.	Faire passer l'émetteur en mode Stereo.
On veut transporter un signal mono, mais ce signal n'est audible que sur un seul côté des écouteurs.	Émetteur : L'émetteur se trouve en mode Stereo.	Faire passer l'émetteur en mode Mono.
On désire écouter deux signaux mono de façon centrée dans les écouteurs, mais ils sont séparés gauche/droite.		Faire passer le récepteur en mode Focus.

CARACTÉRISTIQUES

Référence modèle :		LDME1000G2
Type de produit :	Système d'In-Ear Monitoring	
Gamme de fréquences HF :	LDME100G2: 823 - 832 MHz et 863 - 865 MHz LDME100G2B5: 584 – 607 MHz LDME100G2B6: 655 – 679 MHz	
Poids :	1,3 kg	

LDME1000G2BPR	
Type de produit :	Récepteur de poche
Nombre de canaux :	LDME100G2: 96 (8 groupes de 12 canaux) LDME100G2B5/6: 120 (10 groupes de 12 canaux)
Type de liaison HF :	FM, stéréo
Réponse en fréquence :	60 Hz - 16.000 Hz
Gain d'antenne :	0,5 dBi
Rapport signal/bruit :	80 dB
Taux de distorsion (THD) :	< 1%
Sortie audio :	mini-jack stéréo 3,5 mm
Puissance maximale de sortie audio :	100 mW
Contrôles et commandes :	Touches Up, Down, Set, potentiomètre Volume, touche Escape
Indicateurs :	Écran LCD, indicateur Low Battery, RF
Alimentation :	2 piles 1,5 Volt, type LR06 (AA)
Autonomie :	> 12 heures avec des piles de qualité
Largeur :	65 mm
Hauteur :	90 mm
Profondeur :	24 mm
Poids :	0,1 kg (sans les piles)

LDME1000G2T	
Type de produit :	Émetteur
Nombre de canaux :	LDME100G2: 96 (8 groupes de 12 canaux) LDME100G2B5/6: 120 (10 groupes de 12 canaux)
Type de liaison HF :	FM, stéréo
Puissance de sortie HF :	10 mW
Réponse en fréquence :	60 Hz - 16.000 Hz
Gain d'antenne :	2,15 dBi
Rapport signal/bruit :	85 dB
Entrées :	2
Connecteurs d'entrée :	Combo (mixte XLR/jack 6,35 mm)
Impédance d'entrée (kohms) :	14 kohms
Connecteur antenne :	BNC
Contrôles et commandes :	Input Level, Power, Up, Down, Pad, Set, Volume Headphone
Indicateurs :	Écran LCD
Alimentation :	12 - 18 V, tension continue
Largeur :	200 mm
Hauteur :	44 mm
Profondeur :	96 mm
Poids :	1,2 kg
Accessoires (inclus) :	Manuel Utilisateur, piles, bloc secteur, antenne, écouteurs, kit de montage en rack

DECLARATIONS

GARANTIE FABRICANT & LIMITATION DE RESPONSABILITÉ

Nos conditions actuelles de garantie et de limitation de responsabilité sont disponibles à l'adresse suivante : https://cdn-shop.adamhall.com/media/pdf/MANUFACTURERS-DECLARATIONS_LD_SYSTEMS.pdf. Pour les réparations, veuillez contacter Adam Hall GmbH, Adam-Hall-Str. 1, 61267 Neu Anspach / E-Mail Info@adamhall.com / +49 (0)6081 / 9419-0.



TRI ET MISE AUX DÉCHETS CORRECTE DE CE PRODUIT

(Valid in the European Union and other European countries with waste separation)

■ (Applicable dans l'Union Européenne et les autres pays européens pratiquant le tri des déchets) La présence de ce symbole sur le produit ou sur la documentation correspondante indique qu'en fin de vie, le produit ne doit pas être jeté avec les déchets normaux, afin d'éviter tout dommage à l'environnement ou aux personnes consécutive à une élimination non contrôlée des déchets. Séparez-le des autres types de déchets et recyclez-le, afin de promouvoir la réutilisation durable des ressources naturelles. Nous conseillons aux utilisateurs non professionnels de contacter le revendeur chez qui ils ont acheté le produit, ou un représentant gouvernemental local, pour plus de détails sur le lieu de collecte et la façon de recycler cet appareil dans le meilleur respect de l'environnement possible.. Nous invitons les utilisateurs professionnels à contacter leur fournisseur et à vérifier les termes et conditions de leur contrat d'achat. Ce produit ne doit pas être mélangé à d'autres déchets commerciaux lors de la collecte.

¡GRACIAS POR ELEGIR LD-SYSTEMS!

Este equipo está diseñado y fabricado con los estándares de calidad más exigentes, para garantizar un correcto funcionamiento durante muchos años. Los productos de LD-Systems se caracterizan por su gran calidad, avalada por el prestigio de la marca y una dilatada experiencia como fabricante. Lea atentamente este manual de usuario para poder aprovechar rápidamente toda la funcionalidad de su nuevo producto de LD Systems.

Si desea obtener información sobre LD-SYSTEMS, visite nuestro sitio web WWW.LD-SYSTEMS.COM

MEDIDAS DE SEGURIDAD

1. Lea atentamente las instrucciones de este manual.
2. Guarde toda la información en un lugar seguro para futuras consultas.
3. Siga las instrucciones indicadas.
4. Siga todas las advertencias. No quite las instrucciones de seguridad ni cualquier otra información indicada en el equipo.
5. Utilice el equipo únicamente según la finalidad prevista.
6. Utilice solo soportes y fijaciones que sean robustos y adecuados cuando instale el equipo en instalaciones fijas. Asegúrese de que los soportes de pared están correctamente instalados y firmemente fijados. Asegúrese de que el equipo está sólidamente instalado y no se puede caer.
7. Al instalar el equipo, respete las normas de seguridad aplicables en su país.
8. Evite instalar el equipo cerca de radiadores, acumuladores de calor, estufas o cualquier otra fuente de calor. Asegúrese de que el equipo esté instalado en un lugar con ventilación suficiente para evitar cualquier sobrecalentamiento.
9. No coloque sobre el equipo fuentes de llamas sin protección, por ejemplo, velas encendidas.
10. Evite bloquear las rejillas de ventilación.
11. El equipo está diseñado para uso en interiores; no lo utilice cerca del agua (excepto los equipos específicamente diseñados para uso en exterior, en cuyo caso tenga en cuenta las indicaciones mencionadas a continuación). No exponga este equipo a materiales, líquidos o gases inflamables.
12. Evite exponer el equipo a gotas o salpicaduras que puedan caer dentro del mismo. No coloque recipientes llenos de líquido, como floreros o vasos, sobre el equipo.
13. Asegúrese de no dejar caer ningún objeto dentro del equipo.
14. Emplee el equipo únicamente con los accesorios recomendados por el fabricante.
15. No abra el equipo ni intente modificarlo.
16. Una vez conectado el equipo, compruebe que en toda la longitud del cableado no hay peligro de que provoque una caída, por ejemplo.
17. Durante el transporte, asegúrese de que el equipo no se caiga y pueda causar daños personales o materiales.
18. Si el equipo no funciona correctamente, o si se ha vertido líquido sobre él, o si un objeto ha caído en su interior o si ha sufrido algún desperfecto, apague inmediatamente el equipo y desenchufe el cable eléctrico (si se trata de un equipo activo). Únicamente un técnico especialista debe reparar el equipo.
19. Para limpiar el equipo utilice un paño seco.
20. Procure seguir las normas vigentes en su país sobre reciclaje de desechos. Separe los componentes de plástico, papel y cartón del paquete para reciclarlos en sus contenedores respectivos.
21. No deje las bolsas de plástico al alcance de los niños.

PARA LOS EQUIPOS CON TOMA ELÉCTRICA:

22. ADVERTENCIA: Si el cable eléctrico está provisto de un contacto de protección, debe conectarse a una toma eléctrica con conexión a tierra. No desactivar nunca esta conexión de protección a tierra del cable eléctrico.
23. Si el equipo ha estado expuesto a un cambio brusco de temperatura (por ejemplo, después del transporte), no lo encienda inmediatamente. La condensación o la humedad podrían dañar el equipo. Deje que el equipo alcance la temperatura ambiente antes de encenderlo.
24. Antes de conectar el cable eléctrico a la toma de corriente, compruebe si la tensión y la frecuencia del suministro eléctrico coinciden con las especificaciones de este equipo. Si el equipo dispone de un selector de tensión, antes de enchufarlo a la red eléctrica, asegúrese de que el valor seleccionado coincide con la tensión de suministro. Si el enchufe o el adaptador de corriente no encajan en la toma eléctrica, consulte a un electricista.
25. Asegúrese de que el cable eléctrico no está pinzado. Evite que el cable resulte pellizcado, sobre todo en los extremos de conexión al equipo y en la toma eléctrica.
26. Al conectar el equipo, asegúrese de que el cable eléctrico o el adaptador de corriente estén siempre accesibles. Desconecte el equipo de la toma de corriente cuando no esté en uso o antes de limpiarlo. Para ello, desconecte el cable eléctrico y el adaptador de corriente del conector del equipo en vez de desenchufar el cable de la toma eléctrica. No tocar el cable eléctrico ni el adaptador de corriente con las manos húmedas.
27. No encienda y apague el equipo en cortos intervalos de tiempo, ya que se reduce así la vida útil del sistema.
28. NOTA IMPORTANTE: Sustituya los fusibles únicamente por otros del mismo tipo y de las mismas características. Si el fusible se funde continuamente, póngase en contacto con un servicio técnico autorizado.
29. Para desconectar completamente el equipo de la tensión eléctrica, desenchufe el cable eléctrico o el adaptador de corriente de la toma eléctrica.
30. Si el equipo dispone de un enchufe eléctrico Volex, deberá desbloquearse el Volex del equipo para desenchufarlo. Esto implica que un tirón en el cable eléctrico puede desplazar el equipo y provocar daños personales o materiales. Por tanto, asegúrese de instalar los cables con sumo cuidado.
31. Si es probable que caiga un rayo por una tormenta eléctrica o si no va a emplear el equipo durante mucho tiempo, desenchufe el cable eléctrico y el adaptador de corriente.
32. Al montar el equipo, asegúrese de que no está alimentado eléctricamente (el enchufe no debe estar conectado a la red eléctrica).
33. La acumulación de polvo y otras partículas en el interior del equipo puede causar daños. Dependiendo de las condiciones ambientales

(polvo, nicotina, niebla, etc.), deberá realizarse periódicamente el mantenimiento o la limpieza del equipo por personal especializado, para evitar cualquier sobrecalentamiento o fallo de funcionamiento (mantenimiento y limpieza no cubiertos por la garantía).

34. Asimismo, deberá dejarse una distancia mínima de 0,5 metros con cualquier material inflamable.

35. Los cables eléctricos que sirven para alimentar a varios equipos deben tener una sección mínima de 1,5 mm². En la Unión Europa debe emplearse un cable de tipo H05VV-F, o similar. Adam Hall dispone de cables adecuados. Con estos cables podrá alimentar eléctricamente varios equipos conectando el enchufe de salida POWER OUT de un equipo al de entrada POWER IN de otro equipo. Asegúrese de que el consumo total de todos los equipos conectados no supere los amperios especificados del equipo (serigrafado en el equipo). Además, procure que las tiradas de cable sean lo más cortas posible.



ATENCIÓN:

Para evitar el riesgo de descarga eléctrica, no retire la tapa. El equipo no contiene elementos que el usuario pueda reparar o sustituir. Para cualquier tarea de mantenimiento o reparación, acuda a un técnico cualificado.



El símbolo de rayo dentro de un triángulo equilátero advierte al usuario de la presencia de tensiones peligrosas sin aislamiento dentro del equipo que pueden causar una descarga eléctrica.



El símbolo de exclamación dentro de un triángulo equilátero advierte al usuario de la existencia de importantes instrucciones de uso y mantenimiento.

ADVERTENCIA ¡ALTO VOLUMEN!

Este equipo se destina a un uso profesional. Por consiguiente, si se aplica a un uso comercial, estará sujeto a las normas y reglamentos de la Asociación para la prevención de accidentes de su sector profesional. Como fabricante, Adam Hall tiene la obligación de informar formalmente a los usuarios de la existencia de posibles riesgos para la salud.

Daños auditivos por exposición prolongada a un nivel SPL alto: este equipo puede generar fácilmente un nivel de presión sonora (SPL) lo suficientemente elevado como para causar daños auditivos permanentes a los artistas, el personal de producción y el público. Deben tomarse precauciones para evitar la exposición prolongada a un SPL de más de 90 dB.



Para evitar posibles daños auditivos, evite la exposición a volúmenes altos durante un tiempo prolongado. Un volumen alto, incluso durante un breve espacio de tiempo, puede provocar pérdida de audición. Mantenga siempre el volumen a un nivel que le resulte agradable.

INTRODUCCIÓN

El MEI1000G2 de LD Systems es un sistema de monitoraje, que ofrece un sonido natural con un gran margen dinámico y una baja diafonía.

Permite seleccionar entre tres modos de monitorado (Mono, Estéreo y Foco), ajustar los parámetros de ecualizador y limitador y ofrece un sonido perfecto para cada aplicación, una excelente relación señal/ruido y unos valores de THD extremadamente bajos en la banda de 60 Hz a 16 kHz. El LD MEI1000G2 permite utilizar simultáneamente hasta 5 sistemas.

COMPONENTES DEL SISTEMA

ENGLISH

DEUTSCH

FRANÇAIS

ESPAÑOL

POLSKI

ITALIANO

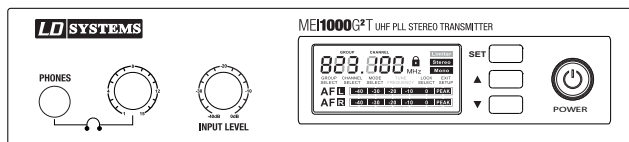

Transmisor

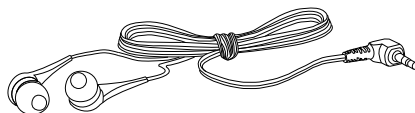

Auriculares

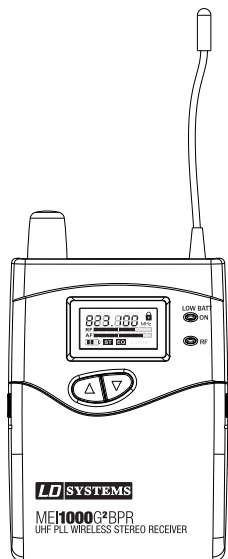

Receptor

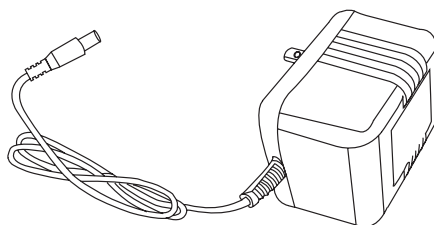

Adaptador de corriente

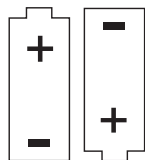

2 baterías (tipo AA)

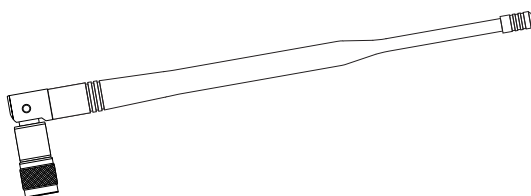

Antena

CONEXIONES, CONTROLES E INDICADORES

PANEL FRONTAL DEL TRANSMISOR

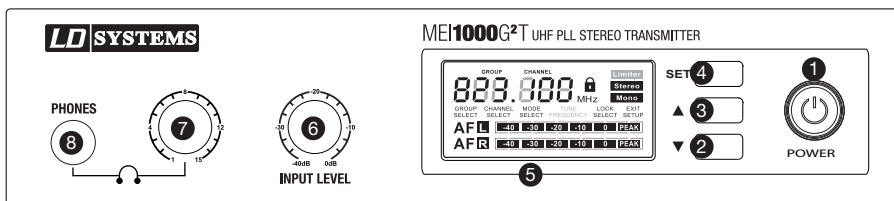

1 POWER

Para encender el equipo: pulse el botón durante dos segundos. Para apagar el equipo: pulse el botón durante dos segundos.

2 FLECHA ARRIBA, AUMENTAR EL VALOR

Consulte la sección "Configuración del sistema".

3 FLECHA ABAJO, DISMINUIR EL VALOR

Consulte la sección "Configuración del sistema".

4 PROGRAMACIÓN (SET)

Consulte la sección "Configuración del sistema".

5 PANTALLA LCD

Consulte la sección "Configuración del sistema".

6 NIVEL DE ENTRADA

Control de nivel de entrada. Para alcanzar una relación señal/ruido óptima, se intentará que el nivel esté cerca de 0 dB (indicadores AF L y AF R de la pantalla) pero sin llegar a distorsionar (indicador PEAK del vúmetro).

7 CONTROL DE NIVEL DE AURICULARES

Gire el botón a la izquierda para disminuir el nivel y a la derecha para aumentarlo. Para evitar daños en el oído, baje al mínimo el nivel antes de utilizar los cascos/auriculares, y luego aumente el nivel gradualmente. Precaución: la escucha a niveles altos puede causar daños auditivos permanentes.

8 PHONES

Jack estéreo de 6,3 mm de salida de auriculares.

PANEL POSTERIOR DEL TRANSMISOR

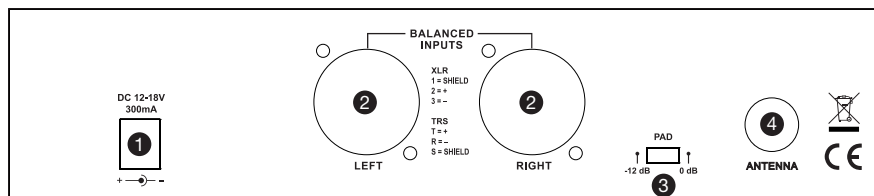

1 TOMA ELÉCTRICA PARA ADAPTADOR

Conector para adaptador de corriente de 12 a 18 VDC (suministrado).

2 BALANCED INPUTS LEFT/RIGHT

Entradas balanceadas derecha e izquierda (combo XLR/jack de 6,3 mm). En el modo Mono, sólo se usa la entrada derecha (RIGHT)..

3 PAD

Conmutador con varios niveles de atenuación de nivel de entrada.

Conmutador en la posición «-12 dB»: atenúa 12 dB el nivel de entrada.

Conmutador en la posición «0 dB»: sin atenuación de la señal de entrada.

4 ANTENA

Conector de antena BNC de 50 ohmios.

RECEPTOR DE PETACA

CLIP DE CINTURÓN

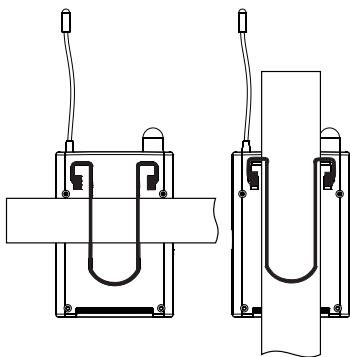

El receptor se cuelga de un cinturón mediante el clip. Se recomienda deslizar el clip de la petaca hasta el fondo (ver figura).

SUSTITUCIÓN DE LAS BATERÍAS

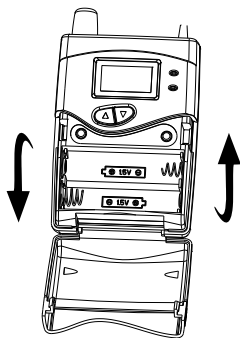

Para sustituir las pilas, presione suavemente en los puntos marcados de los laterales de la tapa del compartimento de baterías y gírela. Quite las pilas, use dos pilas nuevas de tipo AA (consulte la figura grabada en el compartimento de baterías para confirmar la polaridad) y cierre la tapa. Retire las pilas si no va a utilizar el equipo durante mucho tiempo.

1 REJILLA DEL MICRÓFONO**2 INDICADOR DE ENCENDIDO/ESTADO DE LA BATERÍA**

El LED se ilumina en color rojo cuando la batería está descargada; se ilumina en color verde cuando el equipo está encendido y el estado de la batería es correcto.

3 INTERRUPTOR DE ENCENDIDO**4 TAPA DEL COMPARTIMENTO DE BATERÍAS****5 RECEPTOR DE INFRARROJOS****SUSTITUCIÓN DE LAS BATERÍAS**

La duración de unas baterías alcalinas es de 8 horas, aproximadamente. Sustituya las baterías cuando el LED rojo parpadee.

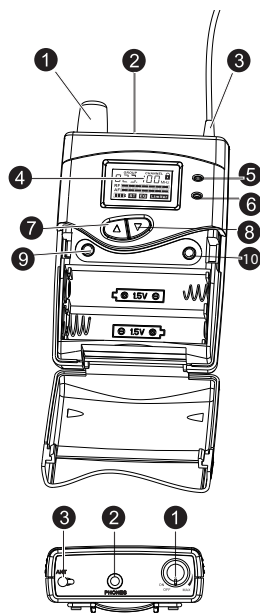
RECEPTOR DE PETACA**1 INTERRUPTOR DE ENCENDIDO Y CONTROL DE NIVEL DE AURICULARES**

Para encender, girar el botón hacia la derecha (sentido horario) hasta oír un clic. Para apagar, girar el botón hacia la izquierda (sentido antihorario) hasta oír un clic. Gire el botón a la izquierda para disminuir el nivel y a la derecha para aumentarlo. Para evitar daños en el oído, baje al mínimo el nivel antes de utilizar los cascos/auriculares, y luego aumente el nivel gradualmente. Precaución: la escucha a niveles altos puede causar daños auditivos permanentes.

2 PHONES

Jack estéreo de 3,5 mm para cascos/auriculares.

3 ANTENA

4 PANTALLA LCD

Pantalla LCD retroiluminada. Si no se emplean los botones de control, la luz de fondo se apagará automáticamente al cabo de 30 segundos; en cuanto se pulse cualquiera de los botones de control, la luz de fondo se encenderá de nuevo. Consulte la sección «Configuración del sistema».

5 LOW BATT LED

El LED se enciende cuando el nivel de batería es bajo. En ese caso, sustituya las baterías inmediatamente.

6 LED DE SEÑAL RF

Se ilumina brevemente al encender el equipo. Se ilumina cuando se recibe señal de radiofrecuencia. La frecuencia del transmisor debe coincidir con la del receptor.

7 FLECHA ARRIBA, AUMENTAR EL VALOR

Consulte la sección «Configuración del sistema».

8 FLECHA ABAJO, DISMINUIR EL VALOR

Consulte la sección «Configuración del sistema».

9 BOTÓN ESC

Pulse este botón para volver al menú principal.

10 BOTÓN SET

Consulte la sección «Configuración del sistema».

CONFIGURACIÓN DEL SISTEMA

CONFIGURACIÓN DEL TRANSMISOR

1 MENÚ PRINCIPAL

En el menú principal se muestran la frecuencia de RF, el modo de funcionamiento (mono/estéreo) y el nivel de la señal (AF L y AF R).



1

2 SELECCIÓN DEL GRUPO DE FRECUENCIAS

Pulse varias veces el botón SET hasta que en pantalla se muestre «GROUP SELECT». Pulse los botones ▲ o ▼ para seleccionar el grupo de frecuencias deseado.

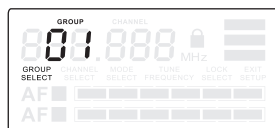

2

3 SELECCIÓN DEL CANAL

Pulse varias veces el botón SET hasta que en pantalla se muestre «CHANNEL SELECT». Pulse los botones ▲ o ▼ para seleccionar el canal deseado.

Nota: Para usar simultáneamente varios sistemas, asegúrese de que todos los sistemas funcionan en el mismo grupo de frecuencias y en diferentes canales.

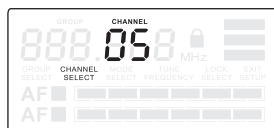

3

4 SELECCIÓN DEL MODO DE FUNCIONAMIENTO

Pulse varias veces el botón SET hasta que en pantalla se muestre «MODE SELECT». Con los botones ▲ o ▼ podrá seleccionar el modo mono o estéreo. Seleccione el modo Mono para transmitir una única señal de audio (mono) al receptor. La señal se aplica a ambos canales (izquierdo y derecho) del receptor. En el modo Mono sólo se usa la entrada derecha (RIGHT) del transmisor. Seleccione el modo estéreo para transmitir una señal estéreo o dos señales mono al receptor. Consulte las notas sobre los modos Estéreo y Foco.

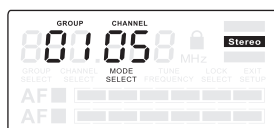

4

5 BLOQUEO CONTRA CAMBIOS ACCIDENTALES

Pulse varias veces el botón SET hasta que en pantalla se muestre «LOCK SELECT». Pulse los botones ▲ o ▼ para bloquear o desbloquear el sistema. Al activar «LOCK SELECT», puede verse la configuración del sistema, pero no cambiarla.

SALIR DEL MENÚ DE CONFIGURACIÓN

Pulse varias veces el botón SET hasta que en pantalla se muestre «EXIT SETUP». Pulse los botones ▲ o ▼ para salir del menú. Si no se pulsa ningún botón, al cabo de unos segundos la pantalla volverá al menú principal.

CONFIGURACIÓN DEL RECEPTOR

Para configurar el receptor, presione suavemente en los puntos marcados de los laterales de la tapa del compartimento de baterías y gírela. Ahora tendrá acceso a los botones ESC y SET. Para volver al menú principal después de realizar un cambio de configuración, pulse el botón ESC.

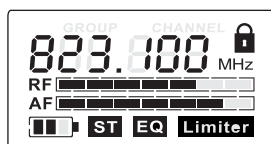

1

1 MENÚ PRINCIPAL

En el menú principal se muestran la frecuencia de RF, los niveles de AF y RF, el modo de funcionamiento (mono/estéreo), el EQ, el limitador y el estado de bloqueo.



2

2 BALANCE

Ajuste el balance del nivel entre los canales izquierdo y derecho de una señal estéreo mediante los botones ▲ o ▼. Si el transmisor está en modo Mono, la posición de la señal en el espacio se ajusta con los botones ▲ o ▼.

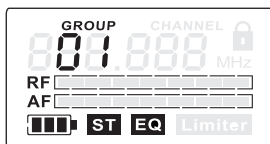

3

3 SELECCIÓN DEL GRUPO DE FRECUENCIAS

Pulse varias veces el botón SET en el receptor hasta que en pantalla se muestre «GROUP» y empiece a parpadear. Pulse los botones ▲ o ▼ para seleccionar el grupo de frecuencias deseado.

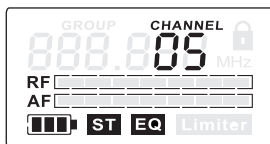

4

4 SELECCIÓN DEL CANAL

Pulse varias veces el botón SET hasta que en pantalla se muestre «CHANNEL» parpadeando; a continuación, seleccione el canal deseado con los botones ▲ o ▼.

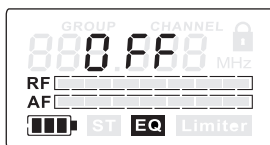

5

5 ECUALIZADOR

Pulse varias veces el botón SET hasta que en pantalla se muestre «EQ» parpadeando. Mediante los botones ▲ o ▼, active (EQ ON) o desactive (EQ OFF) el ecualizador. Cuando se activa la ecualización, se obtendrá un realce de 6 dB a 10 kHz.



6

6 LIMITER

Pulse varias veces el botón SET hasta que en pantalla se muestre «LIMITER» parpadeando. Mediante los botones ▲ o ▼, active (Limiter ON) o desactive (Limiter OFF) el limitador.



7

7 VERROUILLAGE DU RÉCEPTEUR

Pulse varias veces el botón SET hasta que en pantalla se muestre el icono del candado. Pulse los botones ▲ o ▼ del receptor para bloquearlo (ON) o desbloquearlo (OFF). Si el receptor está bloqueado, podrá ver su configuración, pero no cambiarla.

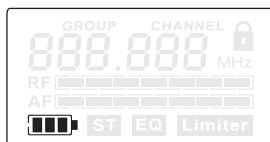

8

8 NIVEL DE BATERÍA

El estado de carga de las baterías se muestra en cuatro niveles. Además del cuarto nivel (icono de la batería sin barras), se iluminará el LED rojo «LOW BATT» cerca de la pantalla. En tal caso, sustituya las baterías inmediatamente.

CONFIGURACIÓN DEL RECEPTOR



1

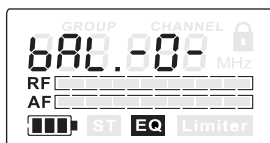

2

1 + 2 MODO ESTÉREO

Para transmitir una señal de audio estéreo, seleccione el modo Estéreo. Pulse varias veces el botón SET hasta que en pantalla se muestre «FO OFF» o «FO OFF» parpadeando. Mediante los botones ▲ o ▼ podrá activar el modo Estéreo (FO OFF). En el modo Estéreo, las dos señales de entrada al transmisor se escucharán en unos auriculares conectados al receptor como audio izquierdo y derecho.

En el receptor podrá balancear el nivel entre ambas señales de entrada mediante los botones ▲ o ▼. Para ello, dispone de 31 niveles; mediante el botón ▲ la señal estéreo se desplazará hacia la derecha (1-, 2-, 3-, 4-, 5-, 6-, 7-, 8-, 9-, A-, b-, C-, d-, E-, F-) en 15 pasos, mientras que con el botón ▼ se desplazará hacia la izquierda (-1, -2, -3, -4, -5, -6, -7, -8, -9, -A, -b, -C, -d, -E, -F) en 15 pasos. Para devolver la señal estéreo al centro, seleccione «-0-». Para poder transmitir una señal de audio estéreo en el modo Estéreo es necesario que tanto el transmisor como el receptor funcionen en modo Estéreo y que se aplique una señal de audio estéreo a las entradas INPUT LEFT y RIGHT. Si el transmisor está en modo Mono, sólo se transmitirá la señal de entrada de audio derecha (INPUT RIGHT).



3



4

3 + 4 MODO FOCO (TAMBIÉN CONOCIDO COMO «DUAL-MONO»)

Para escuchar dos señales mono en el centro del espacio y ajustar el volumen de forma independiente, seleccione el modo Foco.

Ejemplo de una banda de rock (el usuario es el cantante): La primera señal de audio mono es la mezcla de batería, bajo y guitarra (vía 1 de monitorado del mezclador). La segunda señal de audio mono es la señal del micro del cantante (vía 2 de monitorado del mezclador). Así, el cantante puede ajustar directamente desde su receptor el balance entre los instrumentos y su voz, así como el volumen total.

Pulse varias veces el botón SET hasta que en pantalla se muestre «FO OFF» o «FO OFF» parpadeando. Mediante los botones ▲ o ▼ active el modo Foco (FO ON).

En el modo Foco, se mezclan las dos señales de entrada al transmisor y se reproducen en mono. El usuario puede variar el balance de las dos señales mediante los botones ▲ o ▼ del receptor, disponiendo de 31 niveles. Para una señal mono, aplicada a la entrada de la derecha (INPUT RIGHT) del transmisor, use el botón ▲ (15 niveles: FOC 1-, 2-, 3-, 4-, 5-, 6-, 7-, 8-, 9-, A-, b-, C-, d-, E-, máximo F-). El balance aumenta la señal de audio aplicada a la entrada derecha del transmisor (INPUT LEFT).

Para una señal mono, aplicada a la entrada de la izquierda (INPUT LEFT) del transmisor, use el botón ▼ (15 niveles: FOC -1, -2, -3, -4, -5, -6, -7, -8, -9, -A, -b, -C, -d, -E, máximo -F). El balance aumenta la señal de audio aplicada a la entrada derecha del transmisor (INPUT RIGHT). En la posición «FOC -0» ambas señales de entrada al transmisor se reproducen al mismo nivel.

Para poder transmitir una señal de audio estéreo en el modo Foco es necesario que el transmisor esté en modo Estéreo y que se aplique una señal a las entradas INPUT LEFT y RIGHT. Si el transmisor está en modo Mono, sólo se transmitirá la señal de entrada de audio derecha (INPUT RIGHT).

INSTALACIÓN Y RESOLUCIÓN DE PROBLEMAS

INSTALACIÓN

Para que la transmisión sea óptima, sitúe el transmisor a una altura mínima de 1 m y dirija la antena hacia arriba. Cuando en una instalación se utilizan varios sistemas inalámbricos, asegúrese de que las antenas no se tocan ni se cruzan. Sitúe el transmisor en una posición que no esté cerca de objetos metálicos y equipos de control digital (reproductores de CD, ordenadores, mezcladores digitales, etc.). Asegúrese de que hay "línea directa" entre el transmisor y el receptor.

RESOLUCIÓN DE PROBLEMAS

PROBLEMA	PANTALLA	SOLUCIÓN
No hay audio o es demasiado bajo.	Receptor: la pantalla está apagada.	Asegúrese de que las pilas no están descargadas y de que el receptor está encendido.
	Transmisor: la pantalla está apagada.	Compruebe la conexión entre el adaptador de corriente y el transmisor. Encienda el transmisor.
	Receptor: está encendido, pero el LED de RF está apagado.	Asegúrese de que el transmisor y el receptor están en la misma frecuencia.
		Coloque el transmisor más cerca del receptor, y asegúrese de que entre el transmisor y el receptor hay una "línea directa".
Receptor: está encendido y se ilumina el LED de RF.	Asegúrese de que la antena del transmisor está correctamente montada.	
	Suba el nivel del receptor y compruebe la conexión de los auriculares. Verifique el nivel de entrada al transmisor y súbalo, si es necesario.	
Audio distorsionado o con ruido.	Receptor: el indicador de RF está encendido.	Sepárelo de fuentes potenciales de interferencias, (equipos controlados digitalmente, como reproductores de CD, mezcladores digitales...) Utilice otra frecuencia.
Audio distorsionado.	Receptor: el LED LOW BATT está encendido.	Sustituya las pilas por otras nuevas.
	Transmisor: El vúmetro marca demasiado alto.	Disminuya el nivel con el control del transmisor, o el nivel de la fuente de señal.
Modos Estéreo y Foco: Sólo se escucha la entrada derecha del transmisor, aunque el receptor está en el modo Estéreo y se utilizan ambas entradas del transmisor.	Transmisor: el transmisor está en modo Mono.	Ponga el transmisor en modo Estéreo.
Quiero transmitir una señal mono, pero la señal se oye sólo en uno de los auriculares.	Transmisor: el transmisor está en modo Estéreo.	Ponga el transmisor en modo Mono.
Las dos señales mono deberían estar centradas en los auriculares, pero se envían cada una a los auriculares izquierdo y derecho.		Ponga el transmisor en modo Foco.

ESPECIFICACIONES

Nombre del modelo:		LDMEI1000G2
Tipo de producto:	Set de monitoraje intraauditivo	
Banda de radiofrecuencia:	LDMEI100G2: 823 a 832 MHz y 863 a 865 MHz LDMEI100G2B5: 584 a 607 MHz LDMEI100G2B6: 655 a 679 MHz	
Peso:	1,3 kg	

LDMEI1000G2BPR	
Tipo de producto:	Receptor de petaca
Canales:	LDMEI100G2: 96 (8 grupos de 12 canales) LDMEI100G2B5/B6: 120 (10 grupos de 12 canales)
Transmisión:	FM, estéreo
Respuesta en frecuencia:	60 Hz a 16.000 Hz
Ganancia de antena:	0,5 dBi
Relación señal/ruido:	80 dB
Distorsión armónica (THD):	<1%
Salidas de audio:	Minijack estéreo de 3,5 mm
Nivel máx. salida de auriculares:	100 mW
Controles:	Arriba, Abajo, SET, Volumen, Escape
Indicadores:	Pantalla LCD, Batería baja, RF
Alimentación eléctrica:	2 pilas de 1,5 V tipo AA
Autonomía:	>12 horas, en función de las pilas
Ancho:	65 mm
Altura:	90 mm
Fondo:	24 mm
Peso:	0,1 kg, sin baterías

LDMEI1000G2T	
Tipo de producto:	Transmisor
Canales:	LDMEI100G2: 96 (8 grupos de 12 canales) LDMEI100G2B5/B6: 120 (10 grupos de 12 canales)
Transmisión:	FM, estéreo
Potencia de salida RF:	10 mW
Respuesta en frecuencia:	60 Hz a 16.000 Hz
Ganancia de antena:	2,15 dBi
Relación señal/ruido:	85 dB
Entradas:	2
Conectores de entrada:	Jack de 6,3 mm, XLR
Impedancia de entrada (Kohmios):	14 Kohmios
Conector de antena:	BNC
Controles:	Input Level, Power, Arriba, Abajo, Pad, Set, Volumen de auriculares
Indicadores:	Pantalla LCD
Alimentación eléctrica:	12 a 18 VDC
Ancho:	200 mm
Altura:	44 mm
Fondo:	96 mm
Peso:	1,2 kg

Accesorios suministrados: Manual de usuario, adaptador de corriente, antena, auriculares, baterías, kit de montaje en rack

DECLARACIÓN DEL FABRICANTE

GARANTÍA DEL FABRICANTE Y LIMITACIÓN DE RESPONSABILIDAD

Consulte nuestras condiciones de garantía y limitaciones de responsabilidad en: https://cdn-shop.adamhall.com/media/pdf/MANUFACTURERS-DECLARATIONS_LD_SYSTEMS.pdf. En caso de necesitar servicio técnico, póngase en contacto con Adam Hall GmbH, Adam-Hall-Str. 1, 61267 Neu Anspach (Alemania); correo electrónico Info@adamhall.com; +49 (0)6081 / 9419-0.



ELIMINACIÓN CORRECTA DE ESTE PRODUCTO

(Aplicable en la Unión Europea y en los países europeos que dispongan de un sistema de recogida selectiva) El símbolo que aparece  sobre el producto o en la documentación adjunta indica que al final de la vida útil del equipo, no deberá desecharlo con los demás residuos domésticos, con el fin de evitar posibles efectos negativos en el medio ambiente y en la salud humana debidos al vertido incontrolado de desechos. La recogida selectiva ayuda a su posterior reciclaje y fomenta la reutilización sostenible de los componentes de este equipo. Si es un particular, póngase en contacto con el distribuidor donde adquirió este producto, o con el ayuntamiento, para informarse sobre el reciclaje adecuado de este equipo. Si es una empresa, póngase en contacto con su proveedor para informarse sobre los términos y condiciones de su contrato de compra-venta. Este producto no debe mezclarse con otros residuos industriales.

GRATULUJEMY WYBORU!

To urządzenie zostało zaprojektowane i wyprodukowane przy zastosowaniu najwyższych kryteriów jakościowych w celu zapewnienia wieloletniej bezawaryjnej eksploatacji. Firma LD Systems gwarantuje to swoją marką i wieloletnim doświadczeniem w wytwarzaniu wysokiej jakości produktów audio. Proszę starannie przeczytać niniejszą instrukcję obsługi, aby móc jak najszybciej zacząć użytkować ten produkt marki LD Systems.

Dalsze informacje na temat firmy **LD SYSTEMS** dostępne są na naszej stronie internetowej WWW.LD-SYSTEMS.COM

ŚRODKI OSTROŻNOŚCI

- Należy dokładnie przeczytać niniejszą instrukcję.
- Wszystkie informacje i instrukcje przechowywać w bezpiecznym miejscu.
- Należy przestrzegać zaleceń.
- Należy przestrzegać wszystkich wskazówek ostrzegawczych. Nie wolno usuwać wskazówek bezpieczeństwa ani innych informacji znajdujących się na urządzeniu.
- Używać urządzenia wyłącznie w sposób zgodny z jego przeznaczeniem.
- Stosować wyłącznie stabilne i pasujące statywy, ew. elementy mocujące (w przypadku instalacji stałych). Należy zadbać o prawidłową instalację uchwytów ściennych i ich odpowiednie zabezpieczenie. Zapewnić bezpieczną instalację urządzenia i upewnić się, że urządzenie nie spadnie.
- Podczas instalacji przestrzegać obowiązujących w danym kraju przepisów bezpieczeństwa.
- Urządzenie instalować i eksploatować z dala od grzejników, zasobników ciepła, pieców i innych źródeł ciepła. Zadbać o zainstalowanie urządzenia w taki sposób, aby zawsze było ono wystarczająco chłodzone i nie mogło ulec przegrzaniu.
- Nie umieszczać na urządzeniu źródeł zapłonu, takich jak np. palące się świece.
- Nie wolno blokować szczelin wentylacyjnych.
- Urządzenie zostało zaprojektowane wyłącznie do użytku w pomieszczeniach. Nie używać urządzenia w bezpośrednim sąsiedztwie wody (nie dotyczy specjalnych urządzeń do stosowania na zewnątrz – w takim przypadku należy przestrzegać podanych poniżej wskazówek specjalnych). Urządzenie nie może mieć kontaktu z palnymi materiałami, płynami ani gazami.
- Zabezpieczyć urządzenie przed wniknięciem kapiącej lub pryskającej wody. Nie wolno stawiać na urządzeniu pojemników napełnionych płynami, takich jak wazony czy naczynia z piciem.
- Należy zadbać o to, aby do urządzenia nie wpadały żadne przedmioty.
- Urządzenie można eksploatować tylko przy użyciu akcesoriów zalecanych i przewidzianych przez producenta.
- Nie otwierać urządzenia ani nie dokonywać w nim zmian.
- Po podłączeniu urządzenia sprawdzić wszystkie ciągi kablowe, aby zapobiec szkodom lub wypadkom np. w wyniku potknięcia.
- Podczas transportu zadbać o to, aby urządzenie nie upadło, gdyż może to spowodować uszkodzenie mienia i obrażenia ciała.
- Jeśli urządzenie nie działa prawidłowo, do jego wnętrza dostały się płyny lub przedmioty lub jeśli urządzenie zostało uszkodzone w inny sposób, należy je natychmiast wyłączyć i odłączyć od gniazda sieciowego (jeśli urządzenie jest aktywne). Naprawę takiego urządzenia może wykonać tylko autoryzowany personel specjalistyczny.
- Do czyszczenia urządzenia stosować suchą ściereczkę.
- Przestrzegać obowiązujących w danym kraju przepisów dotyczących usuwania odpadów. Podczas utylizacji opakowania oddzielić tworzywo sztuczne od papieru i tektury.
- Worki z tworzywa sztucznego należy przechowywać w miejscu niedostępnym dla dzieci.

DOTYCZY URZĄDZEŃ Z ZASILANIEM SIECIOWYM:

- UWAGA: jeśli kabel sieciowy urządzenia jest wyposażony w zestyk ochronny, należy go podłączyć do gniazda z przewodem uziemiaczącym. Nigdy nie wolno dezaktywować przewodu uziemiacjącego kabla sieciowego.
- Nie włączać urządzenia bezpośrednio po narażeniu go na silne wahania temperatury (np. po transporcie). Wilgoć i skropliny mogą uszkodzić urządzenie. Włączyć urządzenie dopiero wtedy, gdy osiągnie temperaturę pokojową.
- Przed podłączeniem urządzenia do gniazda elektrycznego należy sprawdzić, czy napięcie i częstotliwość sieci elektrycznej odpowiada wartościom podanym na urządzeniu. Jeśli urządzenie jest wyposażone w przełącznik napięcia, należy podłączyć je do gniazda tylko wówczas, gdy wartości urządzenia odpowiadają wartościom sieci elektrycznej. Jeśli dołączony kabel sieciowy lub dołączony adapter sieciowy nie pasuje do gniazda elektrycznego, należy skontaktować się z elektrykiem.
- Nie stawiać na kablu sieciowym. Należy zadbać o to, aby kable przewodzące napięcie nie były zagięte przy gnieździe sieciowym, przy adapterze sieciowym ani przy gnieździe urządzenia.
- Przy podłączeniu urządzenia zawsze należy zadbać o to, aby kabel sieciowy lub adapter sieciowy był zawsze łatwo dostępny. Odłączyć urządzenie od źródła zasilania, gdy nie jest ono używane lub gdy ma zostać poddane czyszczeniu. Zawsze należy wyjmować kabel sieciowy i adapter sieciowy z gniazda, chwytając za wtyczkę lub adapter, a nie za kabel. Nigdy nie dotykać kabla sieciowego i adaptera sieciowego mokrymi dłońmi.
- W miarę możliwości nie włączać i wyłączać urządzenia w krótkich odstępach czasu, gdyż może to mieć negatywny wpływ na jego żywotność.
- WAŻNA INFORMACJA: bezpieczniki należy wymieniać wyłącznie na bezpieczniki tego samego typu i o takich samych wartościach. Jeśli bezpiecznik stale się przepala, należy skontaktować się z autoryzowanym centrum serwisowym.
- Aby całkowicie odłączyć urządzenie od sieci, należy wyjąć kabel sieciowy lub adapter sieciowy z gniazda.
- Jeśli urządzenie jest wyposażone w przyłącze sieciowe Volex, konieczne jest odblokowanie odpowiedniej wtyczki urządzenia Volex, zanim będzie możliwe jej odłączenie. Oznacza to także, iż w wyniku pociągnięcia za kabel urządzenie może się przesunąć i spaść, co może spowodować obrażenia ciała i/lub inne szkody, dlatego ważne jest, aby przewody były odpowiednio poprowadzone.
- W przypadku zagrożenia uderzeniem pioruna lub jeśli urządzenie przez dłuższy czas nie jest używane, należy wyjąć kabel sieciowy i adapter sieciowy z gniazda.

32. Instalacja urządzenia powinna odbywać się, gdy urządzenie nie jest podłączone do źródła zasilania (należy wyjąć wtyczkę z gniazda).
33. Kurz i inne osady wewnątrz urządzenia mogą je uszkodzić. W zależności od warunków otoczenia (kurz, nikotyna, opary itp.) urządzenie powinno być konserwowane lub czyszczone przez wykwalifikowanego specjalistę (usługa nieobjęta gwarancją), aby zapobiec przegrzaniu i nieprawidłowemu działaniu.
34. Odstęp od materiałów łatwopalnych musi wynosić co najmniej 0,5 m.
35. Powierzchnia przekroju poprzecznego przewodów zasilających większą liczbę urządzeń musi wynosić co najmniej 1,5 mm². W krajach Unii Europejskiej przewody muszą spełniać wymagania normy H05VV-F lub podobne wytyczne. Adam Hall oferuje odpowiednie przewody. Używając tych przewodów można podłączyć większą liczbę urządzeń przez złącze Power out i Power in kolejnego urządzenia. Należy upewnić się, że całkowity pobór mocy wszystkich podłączonych urządzeń nie przekracza wartości podanej w amperach na urządzeniu. Należy dopilnować, aby kable łączące poszczególne urządzenia były możliwie jak najkrótsze.



UWAGA:

Nigdy nie zdejmować pokrywy, gdyż grozi to porażeniem prądem. We wnętrzu urządzenia nie ma żadnych części, które mogłyby zostać naprawione bądź poddane czynnościom konserwacyjnym przez użytkownika. Czynności konserwacyjne i naprawy może przeprowadzać wyłącznie wykwalifikowany personel serwisowy.



Trójkąt równoboczny z symbolem błyskawicy sygnalizuje niez izolowane, niebezpieczne napięcie we wnętrzu urządzenia, które może spowodować porażenie prądem.



Trójkąt równoboczny z wykrzyknikiem oznacza ważne wskazówki dotyczące obsługi i konserwacji.

UWAGA NA WYSOKI POZIOM GŁOŚNOŚCI PRODUKTÓW AUDIO!

To urządzenie przewidziane jest do profesjonalnych zastosowań. Komercyjne stosowanie tego urządzenia podlega obowiązującym w danym kraju przepisom i wytycznym dotyczącym zapobiegania wypadkom. Firma Adam Hall jest jako producent zobowiązana do wyraźnego informowania o potencjalnym zagrożeniu dla zdrowia. Utrata słuchu w wyniku wysokiego poziomu głośności i długotrwałego narażenia: podczas stosowania tego produktu może powstać wysoki poziom ciśnienia akustycznego (SPL), który może doprowadzić do nieodwracalnego uszkodzenia słuchu u artystów, pracowników i widzów. Należy unikać długotrwałego narażenia na wysoki poziom głośności powyżej 90 dB.



Aby zapobiec ewentualnemu uszkodzeniu słuchu, unikać słuchania przy dużym poziomie głośności przez dłuższy czas. Głośny dźwięk może prowadzić do uszkodzenia słuchu nawet przy krótkim okresie oddziaływania. Głośność należy zawsze utrzymywać na przyjemnym dla ucha poziomie.

INTRODUCTION

LD Systems ME1000G2 to douszny system monitorowania zapewniający naturalne brzmienie z dużym zakresem dynamiki oraz znakomite warunki przesłuchu.

Trzy tryby monitora do wyboru (mono, stereo, focus) oraz regulowane funkcje korektora i limitera umożliwiają naturalne odtwarzanie dźwięków w każdej konfiguracji przy charakterystyce częstotliwościowej 60 Hz–16 kHz, wysokim stosunku sygnału do szumu i niskim współczynnikiem zniekształceń. Urządzenie LD ME1000G2 umożliwia obsługę do 5 systemów jednocześnie.

Słuchawki douszne oferują wysoki komfort noszenia, a wielofunkcyjny wyświetlacz odbiornika pokazuje wszystkie istotne informacje. Wysokiej jakości baterie gwarantują 12-godzinny lub dłuższy czas eksploatacji. Zestaw montażowy do stojaka 19" oraz wytrzymała skrzynia transportowa z tworzywa sztucznego ABS uzupełniają pakiet ME1000G2.

Używanie systemów bezprzewodowych może wymagać specjalnego zezwolenia, w zależności od przepisów obowiązujących w danym kraju. W celu uzyskania dalszych informacji prosimy o kontakt z odpowiednimi organami lokalnymi.

ELEMENTY SYSTEMU

ENGLISH

DEUTSCH

FRANCAIS

ESPAÑOL

POLSKI

ITALIANO

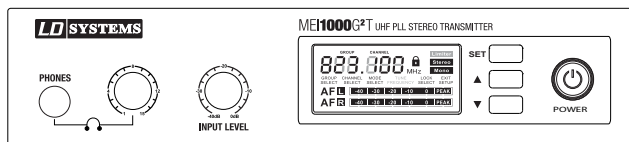

Nadajnik

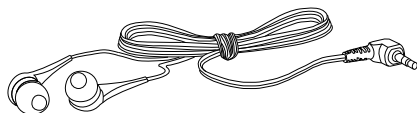

Sluchawki

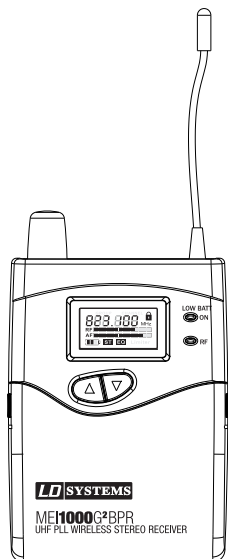

Odbiornik

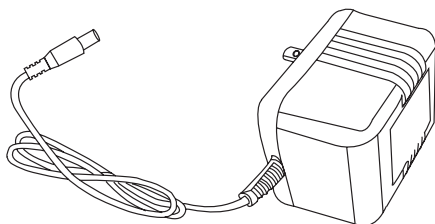

Zasilacz sieciowy

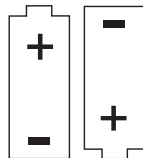

Baterie (2 x AA)

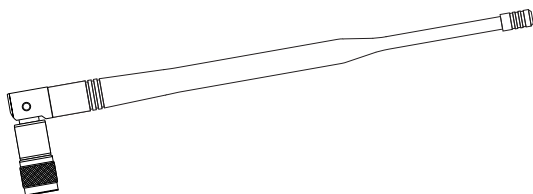

Antena

PRZYŁĄCZA, ELEMENTY OBSŁUGI I WSKAŹNIKI

PRZÓD NADAJNIKA

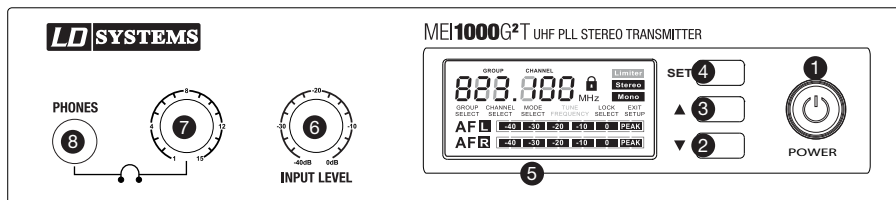

1 WŁĄCZNIK

Włączanie: przytrzymać przycisk wciśnięty przez dwie sekundy. Wyłączanie: przytrzymać przycisk wciśnięty przez dwie sekundy

2 PRZYCIŚK ZE STRZAŁKĄ W DÓŁ

Obsługa – patrz punkt „Ustawienia systemu”.

3 PRZYCIŚK ZE STRZAŁKĄ W GÓRĘ

Obsługa – patrz punkt „Ustawienia systemu”.

4 PRZYCIŚK PROGRAMOWANIA (SET)

Patrz „Ustawienia systemu”.

5 WYŚWIETLACZ LCD

Patrz „Ustawienia systemu”.

6 POZIOM WEJŚCIOWY

Regulacja czułości wejściowej. Aby uzyskać optymalny stosunek sygnału do szumu, należy ustawić sygnał wejściowy w miarę możliwości w zakresie wskazania 0 dB (wskaźnik poziomu AF L i AF R na wyświetlaczu), nie przekraczając przy tym granicy zniekształceń (segment PEAK na wskaźniku poziomu).

7 REGULATOR GŁOŚNOŚCI DLA ZŁĄCZA SŁUCHAWKOWEGO

Przekręcenie w lewo zmniejsza, a przekręcenie w prawo zwiększa głośność. Aby uniknąć uszkodzeń słuchu, przed użyciem słuchawek dousznych/nagłośnionych ustawić głośność na minimum, a następnie powoli ją zwiększać. Należy postępować ostrożnie, ponieważ wysoka głośność może doprowadzić do trwałego uszkodzenia słuchu.

8 PHONES

Wyjście słuchawek jack stereo 6,3 mm.

TYŁ NADAJNIKA

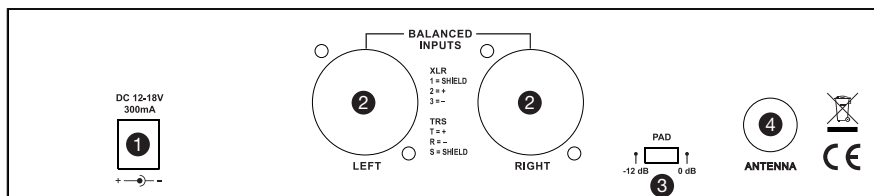

1 GNIAZDO NISKIEGO NAPIĘCIA

Przyłącze dla zasilacza 12–18 V DC (w zestawie).

2 BALANCED INPUT LEFT/RIGHT

Prawe i lewe wejście symetryczne (XLR/Combo jack 6,3 mm). W trybie pracy mono można użyć jedynie prawego wejścia (RIGHT).

3 PAD

Możliwość włączenia tłumienia poziomu dla wysokich poziomów wejściowych.

Przełącznik w pozycji -12 dB: tłumienie sygnału wejściowego o 12 dB.

Przełącznik w pozycji 0 dB: tłumienie sygnału wejściowego wyłączone.

4 ANTENA

Przyłącze antenowe BNC 50 Ω.

PRZEŁĄCZNIK WZMACNIANIA I WYCISZANIA SYGNAŁU

ZACZEP NA PASEK

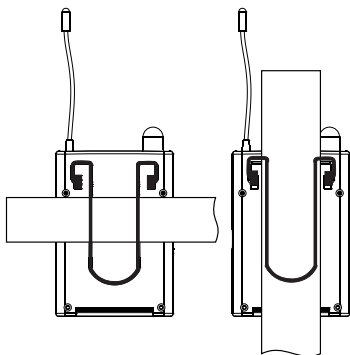

Zamocować odbiornik za pomocą zaczepu do paska spodni lub innego pasa. Aby zapewnić optymalne mocowanie odbiornika, należy zawsze wsunąć zaczep w całości za pasek lub pas (patrz ilustracja).

WYMIANA BATERII

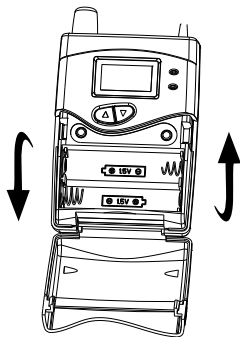

Aby wymienić baterie, należy lekko nacisnąć zaznaczone miejsca po bokach pokrywy komory na baterie i wysunąć pokrywę do przodu. Wyjąć baterie, włożyć dwie nowe baterie AA (ustawienie biegunów podano na rysunku w komorze baterii) i zamknąć pokrywę. Jeśli urządzenie przez dłuższy czas nie jest używane, należy wyjąć baterie.

1 GŁÓWKA MIKROFONU**2 WSKAŹNIK STANU ZASILANIA/BATERII**

Kiedy poziom naładowania baterii jest niski, zapala się czerwona dioda LED. Zielona dioda LED zapala się, gdy urządzenie jest włączone, a poziom naładowania baterii jest dobry.

3 PRZEŁĄCZNIK ZASILANIA**4 POKRYWA BATERII****5 OKIENKO PODCZERWIENI****WMIANA BATERII**

Czas użytkowania baterii (alkalicznej) wynosi około 8 godzin. Wymienić baterię, gdy czerwona dioda LED zacznie migać.

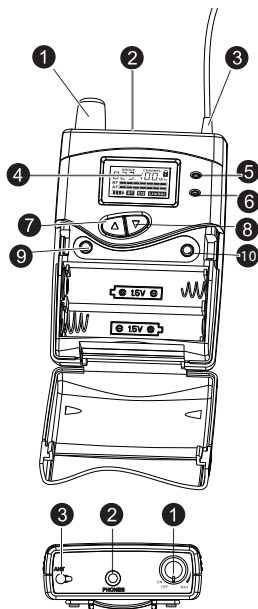
ODBIORNIK KIESZONKOWY**1 WŁĄCZNIK/WYŁĄCZNIK I REGULATOR GŁOŚNOŚCI WYJŚCIA SŁUCHAWEK DOUSZNYCH/NAGŁOWNYCH**

Aby włączyć, należy przekręcić pokrętkę w prawo (w kierunku ruchu wskazówek zegara) do momentu kliknięcia. Aby wyłączyć, należy przekręcić pokrętkę w lewo (przeciwnie do kierunku ruchu wskazówek zegara) do momentu kliknięcia. Przekręcenie w lewo zmniejsza, a przekręcenie w prawo zwiększa głośność. Aby uniknąć uszkodzeń słuchu, przed użyciem słuchawek dousznych/nagłownych ustawień głośność na minimum, a następnie powoli ją zwiększać. Należy postępować ostrożnie, ponieważ wysoka głośność może doprowadzić do trwałego uszkodzenia słuchu.

2 PHONES

Włącznik/Wyłącznik i regulator głośności wyjścia słuchawek dousznych/nagłownych.

3 ANTENA

4 WYŚWIETLACZ LCD

Wyświetlacz LCD z podświetleniem. Jeśli za pomocą przycisków obsługi nie zostaną wprowadzone żadne ustawienia, podświetlenie automatycznie zgaśnie po ok. 30 sekundach. Po naciśnięciu dowolnego przycisku obsługi podświetlenie ponownie się włączy. Obsługa – patrz punkt „Ustawienia systemu”.

5 LOW BATT LED

Dioda LED zapala się, gdy stan naładowania baterii jest niski. Należy niezwłocznie wymienić baterie.

6 DIODA LED SYGNAŁU O WYSOKIEJ CZĘSTOTLIWOŚCI

Emituje krótki sygnał świetlny przy włączaniu. Zapala się, gdy pojawi się sygnał o wysokiej częstotliwości. Częstotliwość radiowa nadajnika i odbiornika musi być taka sama.

7 STRZAŁKA W GÓRĘ – ZWIĘKSZANIE WARTOŚCI

Obsługa – patrz punkt „Ustawienia systemu”.

8 STRZAŁKA W DÓŁ – ZMNIJSZANIE WARTOŚCI

Obsługa – patrz punkt „Ustawienia systemu”.

9 PRZYCIISK ESC

Nacisnąć ten przycisk, aby powrócić do menu głównego.

10 PRZYCIISK SET

Obsługa – patrz punkt „Ustawienia systemu”.

USTAWIENIA SYSTEMU

USTAWIANIE NADAJNIKA

1 MENU GŁÓWNE

W menu głównym wyświetlana jest częstotliwość radiowa, tryb pracy (mono/stereo) i poziom sygnału (AF L i AF R).



1

2 WYBÓR GRUPY CZĘSTOTLIWOŚCI

Naciskać przycisk SET, dopóki na wyświetlaczu nie pojawi się napis „GROUP SELECT”. Za pomocą przycisku ▲ lub ▼ wybrać żądaną grupę częstotliwości.

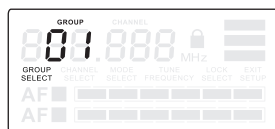

2

3 WYBÓR KANAŁU

Naciskać przycisk SET, dopóki na wyświetlaczu nie pojawi się napis „CHANNEL SELECT”. Za pomocą przycisku ▲ lub ▼ wybrać żądany kanał. Wskazówka: w przypadku równoległej pracy kilku systemów należy zadbać o to, aby wszystkie używane systemy pracowały w tej samej grupie częstotliwości i na różnych kanałach.

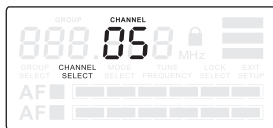

3

4 WYBÓR TRYBU PRACY

Naciskać przycisk SET, dopóki na wyświetlaczu nie pojawi się napis „MODE SELECT”. Za pomocą przycisku ▲ lub ▼ można dokonać wyboru między trybem mono i stereo. Tryb mono należy wybrać, gdy do odbiornika ma być przesyłany jedynie sygnał audio (mono). Sygnał podawany jest na obu kanałach (lewy/prawy) odbiornika. W trybie pracy mono można użyć jedynie prawego wejścia nadajnika (INPUT RIGHT). Tryb stereo należy wybrać, gdy do odbiornika ma być przesyłany sygnał stereo lub dwa sygnały mono. Wskazówki dotyczące tego trybu podano w punkcie Tryb pracy stereo i focus.

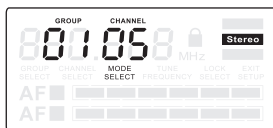

4

5 BLOKADA PRZYPADKOWEJ ZMIANY USTAWIEŃ

Naciskać przycisk SET, dopóki na wyświetlaczu nie pojawi się napis „LOCK SELECT”. Za pomocą przycisku ▲ lub ▼ zablokować lub odblokować system. Gdy funkcja „LOCK SELECT” jest włączona, możliwy jest podgląd ustawień systemowych, nie można ich jednak zmieniać.

OPUSZCZANIE MENU USTAWIEŃ

Naciskać przycisk SET, dopóki na wyświetlaczu nie pojawi się napis „EXIT SETUP”. Za pomocą przycisku ▲ lub ▼ opuścić menu. Jeśli żaden z przycisków obsługi nie zostanie naciśnięty, po kilku sekundach wyświetlacz automatycznie powróci do menu głównego.

USTAWIANIE ODBIORNIKA

W celu ustawienia odbiornika należy lekko nacisnąć zaznaczone miejsca po bokach pokrywy komory na baterie i wysunąć pokrywę do przodu. Teraz dostępne są przyciski Escape (ESC) i SET. Aby powrócić do menu głównego po dokonaniu zmian w ustawieniach, należy nacisnąć przycisk Escape (ESC).

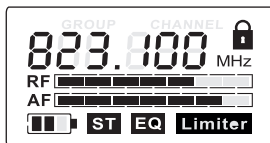

1

1 MENU GŁÓWNE

W menu głównym wyświetlana jest częstotliwość radiowa, poziom RF i AF, tryb pracy mono/stereo, ustawienia korektora, limitera i status blokady.

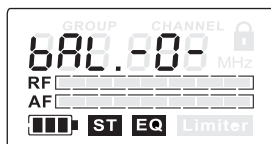

2

2 BALANCE

Regulacja stosunku głośności między lewym a prawym kanałem podłączonego sygnału stereo za pomocą przycisku ▲ lub ▼. Jeśli nadajnik pracuje w trybie mono, wówczas za pomocą przycisku ▲ lub ▼ można określić pozycję sygnału w panoramie.

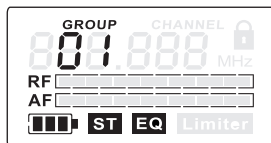

3

3 WYBÓR GRUPY CZĘSTOTLIWOŚCI

Naciskać przycisk SET w odbiorniku, dopóki na wyświetlaczu nie pojawi się migający napis „GROUP”. Za pomocą przycisku ▲ lub ▼ wybrać żądaną grupę częstotliwości.

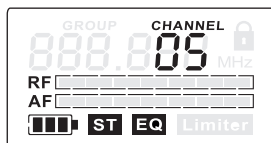

4

4 WYBÓR KANAŁU

Naciskać przycisk SET, dopóki na wyświetlaczu nie pojawi się migający napis „CHANNEL”, a następnie za pomocą przycisku ▲ lub ▼ wybrać żądany kanał.



5

5 KOREKTOR

Naciskać przycisk SET, dopóki na wyświetlaczu nie pojawi się migający napis „EQ”. Za pomocą przycisku ▲ lub ▼ wybrać, czy korektor ma być włączony (EQ ON) czy wyłączony (EQ OFF). Gdy korektor jest włączony, głośność tonów wysokich jest zwiększana przy częstotliwości 10 kHz o ok. 6 dB.



6

6 LIMITER

Naciskać przycisk SET, dopóki na wyświetlaczu nie pojawi się migający napis „LIMITER”. Za pomocą przycisku ▲ lub ▼ można włączyć (Limiter ON) lub wyłączyć (Limiter OFF) limiter.



7

7 BLOQUEO DEL RECEPTOR

Naciskać przycisk SET, dopóki na wyświetlaczu nie pojawi się symbol kłódki. Za pomocą przycisku ▲ lub ▼ zablokować (ON) lub odblokować (OFF) odbiornik. Gdy odbiornik jest zablokowany, możliwy jest podgląd ustawień, nie można ich jednak zmieniać.

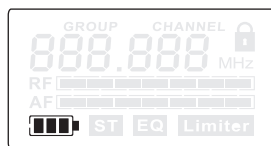

8

8 STAN NAŁADOWANIA BATERII

Stan naładowania baterii wyświetlany jest w czterech stopniach. Przy czwartym stopniu (brak kresek w symbolu baterii) świeci się także czerwona dioda LED LOW BATT znajdująca się obok wyświetlacza. W takim przypadku baterie należy niezwłocznie wymienić.

USTAWIANIE ODBIORNIKA



1



2

1 + 2 TRYB PRACY STEREO

W celu transmisji stereofonicznego sygnału audio należy wybrać tryb pracy stereo. Naciskać przycisk SET, dopóki na wyświetlaczu nie pojawi się migający napis „FO OFF” lub „FO ON”. Za pomocą przycisku ▲ lub ▼ można teraz włączyć tryb pracy stereo (FO OFF). W trybie pracy stereo oba sygnały wejściowe nadajnika są słyszalne w podłączonych do odbiornika słuchawkach, zarówno z lewej, jak i z prawej strony.

Na odbiorniku można ustawić balans między oboma sygnałami wejściowymi, używając przycisku ▲ lub ▼. W tym celu dostępnych jest łącznie 31 poziomów, przy czym wyśrodkowanie sygnału stereo od ustawienia bazowego można zmienić za pomocą przycisku ▲ w 15-stopniowej skali w prawo (1-, 2-, 3-, 4-, 5-, 6-, 7-, 8-, 9-, A-, b-, C-, d-, E-, F-), a za pomocą przycisku ▼ w 15-stopniowej skali w lewo (-1-, -2-, -3-, -4-, -5-, -6-, -7-, -8-, -9-, -A-, -b-, -C-, -d-, -E-, -F-). Aby ustawić wyśrodkowanie stereofonicznego sygnału audio pośrodku bazowego ustawienia stereo, należy wybrać ustawienie -0-. Aby umożliwić transmisję stereofonicznego sygnału audio w trybie pracy stereo, należy ustawić nadajnik i odbiornik w trybie pracy stereo oraz skierować stereofoniczny sygnał audio na wejścia INPUT LEFT i RIGHT. Jeśli nadajnik pracuje w trybie mono, przekazywany jest jedynie sygnał audio podawany na prawym wejściu (INPUT RIGHT).

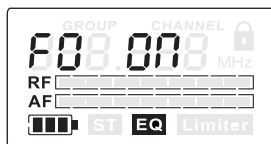

3



4

3 + 4 TRYB PRACY FOCUS (ZWANY TAKŻE „DUAL MONO”)

Aby słyszeć dwa sygnały mono w centrum panoramy i móc indywidualnie dostosowywać ich głośność, należy wybrać tryb pracy focus.

Przykład: zespół rockowy (użytkownikiem jest wokalista): pierwszy sygnał audio mono składa się z perkusji, gitary basowej i gitary (pulpit mikserski – tor monitorowy 1). Drugi sygnał audio mono składa się z sygnału mikrofonu wokalisty (pulpit mikserski – tor monitorowy 2). Wokalista może regulować stosunek głośności między instrumentami a swoim głosem, a także głośność ogólną bezpośrednio na swoim odbiorniku.

Naciskać przycisk SET, dopóki na wyświetlaczu nie pojawi się migający napis „FO OFF” lub „FO ON”. Za pomocą przycisku ▲ lub ▼ można włączyć tryb pracy focus (FO ON).

W trybie pracy focus oba sygnały wejściowe nadajnika są mieszane i odtwarzane jako sygnał mono. Użytkownik może regulować stosunek głośności obu sygnałów bezpośrednio na odbiorniku za pomocą przycisku ▲ lub ▼, przy czym łącznie dostępnych jest 31 poziomów. Aby sygnał mono podawany na prawym wejściu (INPUT RIGHT) nadajnika przenieść na drugi plan, należy użyć przycisku ▲ (15 poziomów: FOC 1-, 2-, 3-, 4-, 5-, 6-, 7-, 8-, 9-, A-, b-, C-, d-, E-, maksymalnie F-). W ten sposób zostaje zmieniony stosunek głośności na korzyść sygnału audio podawanego na wejściu po lewej stronie (INPUT LEFT) nadajnika.

Aby sygnał mono podawany na lewym wejściu (INPUT LEFT) nadajnika przenieść na drugi plan, należy użyć przycisku ▼ (15 poziomów: FOC -1, -2, -3, -4, -5, -6, -7, -8, -9, -A, -b, -C, -d, -E, maksymalnie -F). W ten sposób zostaje zmieniony stosunek głośności na korzyść sygnału audio podawanego na wejściu po prawej stronie (INPUT RIGHT) nadajnika. W ustawieniu FOC -0- oba sygnały wejściowe nadajnika odtwarzane są w równym stosunku głośności.

Warunkiem dla odtwarzania sygnału w trybie pracy focus jest ustawienie nadajnika w trybie pracy stereo i skierowanie sygnału na oba wejścia INPUT LEFT i RIGHT. Jeśli nadajnik pracuje w trybie mono, przekazywany jest jedynie sygnał audio podawany na prawym wejściu (INPUT RIGHT).

USTAWIENIE I USUWANIE USTEREK

USTAWIENIE

W celu zapewnienia optymalnej transmisji należy umieścić nadajnik na wysokości co najmniej 1 m i skierować antenę pionowo w górę. Jeśli instalacja obejmuje kilka systemów bezprzewodowych, należy pamiętać o tym, aby ich anteny się nie dotykały ani nie krzyżowały. Nie umieszczać nadajnika w bezpośredniej bliskości obiektów metalowych i sterowanych cyfrowo urządzeń (odtwarzacz CD, komputer, pulpity cyfrowe itp.). Nadajnik i odbiornik powinny znajdować się w bezpośrednim „kontakcie wzrokowym”.

USUWANIE USTEREK

USTERKA	WYŚWIETLACZ	ROZWIĄZANIE	
Brak odtwarzania lub zbyt niski poziom głośności.	Odbiornik: wyświetlacz jest wyłączony.	Sprawdzić, czy baterie nie są rozładowane i czy odbiornik jest włączony.	
	Nadajnik: wyświetlacz jest wyłączony.	Sprawdzić połączenie między zasilaczem a nadajnikiem. Włączyć nadajnik.	
	Odbiornik: jest włączony, ale nie wyświetla się zakres częstotliwości.		Upewnić się, że nadajnik i odbiornik pracują na tej samej częstotliwości radiowej.
			Zredukować odległość między nadajnikiem a odbiornikiem i zadbać o to, aby nadajnik i odbiornik znajdowały się w bezpośrednim „kontakcie wzrokowym”.
			Prawidłowo zamontować antenę nadajnika.
Odbiornik: jest włączony i wyświetla się zakres częstotliwości.	Zwiększyć głośność w odbiorniku i sprawdzić podłączenie słuchawek. Sprawdzić poziom wejściowy w nadajniku i zwiększyć go w razie potrzeby.		
Zakłócenia lub szumy w tle.	Odbiornik: wyświetla się zakres częstotliwości.	Zwiększyć odległość od potencjalnych źródeł zakłóceń (sterowane cyfrowo urządzenia, jak np. odtwarzacz CD, pulpity cyfrowe...) Użyć innej częstotliwości.	
Zniekształcony dźwięk	Odbiornik: świeci się dioda LED LOW BATT	Wymienić baterie na nowe.	
	Nadajnik: wyświetlany poziom jest za wysoki.	Zredukować głośność regulatorem poziomu w nadajniku lub głośność podłączonego urządzenia.	
Tryb pracy stereo i focus: słychać wyłącznie prawy sygnał wejściowy nadajnika, mimo że odbiornik pracuje w trybie stereo, a sygnał jest podawany do obu wejść nadajnika.	Nadajnik: nadajnik pracuje w trybie mono.	Ustawić nadajnik w trybie pracy stereo.	
Transmitowany ma być sygnał mono, ale sygnał słychać tylko po jednej stronie słuchawek.	Nadajnik: nadajnik pracuje w trybie stereo.	Ustawić nadajnik w trybie pracy mono.	
Powinny być słyszalne dwa sygnały mono pośrodku słuchawek, są one jednak rozdzielone na prawą i lewą stronę.		Ustawić odbiornik w trybie pracy focus.	

SPECYFIKACJA

Oznaczenie modelu:	LDMEI1000G2
Rodzaj produktu:	Douszny system monitorowania
Zakres częstotliwości radiowych:	LDMEI100G2: 823 - 832 MHz i 863 - 865 MHz LDMEI100G2B5: 584 - 607 MHz LDMEI100G2B6: 655 - 679 MHz
Waga:	1,3 kg

LDMEI1000G2BPR	
Rodzaj produktu:	Odbiornik kieszonkowy
Kanały:	LDMEI100G2: 96 (8 grup po 12 kanałów) LDMEI100G2B5/B6: 120 (10 grup po 12 kanałów)
Technologia transmisji:	FM, stereo
Charakterystyka częstotliwościowa:	60 Hz–16.000 Hz
Zysk anteny:	0,5 dBi
Stosunek sygnału do szumu:	80 dB
Współczynnik zniekształceń (THD):	< 1%
Wyjścia audio:	jack stereo 3,5 mm
Maks. poziom wyjścia audio:	100 mW
Elementy obsługi:	Up, Down, Set, Volume, Escape
Wskaźniki:	Wyświetlacz LCD, niski poziom naładowania baterii, RF
Zasilanie:	2 x 1,5 V AA
Czas pracy:	> 12 godzin (w zależności od baterii)
Szerokość:	65 mm
Wysokość:	90 mm
Głębokość:	24 mm
Waga:	0,1 kg (bez baterii)

LDMEI1000G2T	
Rodzaj produktu:	Nadajnik
Kanały:	LDMEI100G2: 96 (8 grup po 12 kanałów) LDMEI100G2B5/B6: 120 (10 grup po 12 kanałów)
Technologia transmisji:	FM, stereo
Moc wyjściowa HF:	10 mW
Charakterystyka częstotliwościowa:	60 Hz–16.000 Hz
Zysk anteny:	2,15 dBi
Stosunek sygnału do szumu:	85 dB
Wejścia:	2
Przylączy wejściowe:	jack 6,3 mm, XLR
Impedancja wejściowa (kΩ):	14 kΩ
Złącze antenowe:	BNC
Elementy obsługi:	Input Level, Power, Up, Down, Pad, Set, Volume Headphone
Wskaźniki:	Wyświetlacz LCD
Zasilanie:	12–18 V DC
Szerokość:	200 mm
Wysokość:	44 mm
Głębokość:	96 mm
Waga:	1,2 kg
Akcesoria (w zestawie):	Instrukcja, baterii, zasilacz, antena, słuchawki, zestaw montażowy do stojaka

DEKLARACJE PRODUCENTA

GWARANCJA PRODUCENTA I OGRANICZENIE ODPOWIEDZIALNOŚCI

Nasze aktualne warunki gwarancji i informacje dotyczące ograniczenia odpowiedzialności znajdują Państwo na stronie: https://cdn-shop.adamhall.com/media/pdf/MANUFACTURERS-DECLARATIONS_LD_SYSTEMS.pdf. W razie konieczności skorzystania z serwisu proszę skontaktować się z firmą Adam Hall GmbH, Adam-Hall-Str. 1, 61267 Neu Anspach / e-mail Info@adamhall.com / +49 (0)6081 / 9419-0.



PRAWIDŁOWA UTYLIZACJA NINIEJSZEGO PRODUKTU

(Obowiązuje w Unii Europejskiej i innych krajach europejskich stosujących system sortowania odpadów) Niniejszy symbol na produkcie lub ■■■■ związanych z nim dokumentach wskazuje, iż urządzenie po zakończeniu okresu użytkowania nie może być utylizowane razem ze standardowymi odpadami domowymi, aby uniknąć szkód w środowisku lub szkód na osobie powstałych w wyniku niekontrolowanego usuwania odpadów. Niniejszy produkt należy utylizować oddzielnie od innych odpadów i przekazać do punktu recyklingu w celu ponownego wykorzystania użytych w nim materiałów w ramach idei zrównoważonego rozwoju. Klienci prywatni otrzymują informacje w zakresie przyjaznych dla środowiska możliwości usuwania odpadów od sprzedawcy, u którego produkt został zakupiony, lub w odpowiednich placówkach regionalnych. Użytkownicy będący przedsiębiorcami proszeni są o kontakt ze swoimi dostawcami i ewentualne sprawdzenie uzgodnionych umownie warunków utylizacji urządzeń. Niniejszy produkt nie może być utylizowany razem z innymi odpadami przemysłowymi.

ENGLISH

DEUTSCH

FRANCAIS

ESPAÑOL

POLSKI

ITALIANO

AVETE FATTO LA SCELTA GIUSTA!

Quest'apparecchio è stato sviluppato e prodotto secondo elevati standard qualitativi che garantiscono un funzionamento regolare per molti anni. Per questo motivo LD Systems, con il suo nome e la pluriennale esperienza, rappresenta un'azienda produttrice di prodotti audio di qualità. Leggete attentamente questo manuale d'uso per utilizzare al meglio il vostro nuovo prodotto LD Systems. Per maggiori informazioni su **LD SYSTEMS**, consultate la nostra pagina web WWW.LD-SYSTEMS.COM

MISURE PRECAUZIONALI

1. Lesen S1. Leggere attentamente il presente manuale di istruzioni.
2. Conservare tutte le indicazioni e le istruzioni in un luogo sicuro.
3. Seguire le istruzioni.
4. Rispettare tutte le avvertenze. Non rimuovere dal dispositivo le indicazioni sulla sicurezza o altre informazioni.
5. Utilizzare il dispositivo solo nei modi previsti dal manuale.
6. Utilizzare esclusivamente stativi e fissaggi stabili e adatti (per installazioni fisse). Verificare che i supporti a parete siano installati e fissati a regola d'arte. Verificare che il dispositivo sia installato in modo stabile e non possa cadere.
7. Durante l'installazione, osservare le normative sulla sicurezza in vigore nel proprio Paese.
8. Non installare né azionare il dispositivo in prossimità di radiatori, accumulatori termici, stufe o altre fonti di calore. Accertarsi che il dispositivo sia sempre installato in modo che venga raffreddato a sufficienza e non possa surriscaldarsi.
9. Non appoggiare sul dispositivo fonti di combustione, quali candele accese.
10. Le fessure di areazione non devono essere bloccate.
11. Il dispositivo è destinato all'impiego esclusivamente in ambienti chiusi; non deve essere utilizzato nelle immediate vicinanze di acqua (questo punto non interessa i dispositivi specifici per l'esterno, per i quali valgono le indicazioni speciali riportate di seguito). Non portare mai il dispositivo a contatto con materiali, liquidi o gas infiammabili.
12. Accertarsi che all'interno del dispositivo non possa penetrare acqua per gocciolamento o spruzzo. Non collocare sul dispositivo oggetti contenenti liquidi, quali vasi, tazze o bicchieri.
13. Assicurarsi che non sia possibile la caduta di oggetti nel dispositivo.
14. Azionare il dispositivo esclusivamente con gli accessori appositamente consigliati e previsti dal produttore.
15. Non aprire né modificare il dispositivo.
16. Una volta collegato il dispositivo, verificare tutti i cavi per evitare danni o incidenti, ad esempio per inciampo.
17. Durante il trasporto, assicurarsi che il dispositivo non possa cadere e causare possibili danni a cose e/o persone.
18. Se il dispositivo non funzionasse più correttamente, vi fosse caduto sopra del liquido o un oggetto o fosse stato danneggiato in altro modo, spegnerlo immediatamente e staccare la spina (se si tratta di un dispositivo attivo). La riparazione del dispositivo deve essere affidata esclusivamente a personale qualificato autorizzato.
19. Per la pulizia del dispositivo utilizzare un panno pulito.
20. Rispettare le leggi sullo smaltimento in vigore nel Paese di installazione. Al momento di smaltire l'imballo, separare la plastica dalla carta e dal cartone.
21. I sacchetti di plastica devono essere tenuti lontani dalla portata dei bambini.

DISPOSITIVI CON ALLACCIAMENTO DI RETE:

22. **ATTENZIONE:** se il cavo di rete è dotato di contatto di protezione, deve essere collegato a una presa di rete con messa a terra. Non disattivare mai la connessione di messa a terra di un cavo di rete.
23. Non accendere il dispositivo subito dopo essere stato sottoposto a forti variazioni di temperatura (ad esempio dopo il trasporto). Umidità e condensa potrebbero danneggiare il dispositivo. Accendere il dispositivo solo dopo che ha raggiunto la temperatura ambiente.
24. Prima di collegare il dispositivo alla presa, controllare innanzitutto se la tensione e la frequenza della rete elettrica coincidono con i valori indicati sul dispositivo stesso. Nel caso di dispositivo munito di selettore di tensione, collegarlo alla presa unicamente se i valori del dispositivo coincidono con quelli della rete elettrica. Se il cavo di rete o l'adattatore di rete forniti in dotazione non sono compatibili con la presa, rivolgersi a un elettricista.
25. Non calpestare il cavo di rete. Accertarsi che i cavi sotto tensione, in particolare della presa di rete o dell'adattatore di rete, non vengano pizzicati.
26. Durante il cablaggio del dispositivo, verificare sempre che il cavo di rete e l'adattatore di rete siano costantemente accessibili. Staccare sempre il dispositivo dall'alimentazione di rete quando non è utilizzato o durante la pulizia. Per staccare dalla presa il cavo di rete e l'adattatore di rete, tirare sempre dalla spina o dall'adattatore e non dal cavo. Non toccare mai il cavo di alimentazione e l'alimentatore con le mani umide.
27. Evitare per quanto possibile di accendere e spegnere velocemente il dispositivo per non pregiudicarne la durata.
28. **NOTA IMPORTANTE:** Sostituire i fusibili esclusivamente con fusibili dello stesso tipo e valore. Se un fusibile continua a saltare, rivolgersi a un centro di assistenza autorizzato.
29. Per staccare completamente il dispositivo dalla rete elettrica, rimuovere il cavo di rete o l'adattatore di rete dalla presa.
30. Per staccare un dispositivo provvisto di presa Volex, è prima necessario sbloccare la relativa spina Volex del dispositivo stesso. Tirando il cavo di rete, però, il dispositivo potrebbe spostarsi e cadere, provocando danni alle persone o di altro genere. Prestare quindi la più scrupolosa attenzione durante la posa dei cavi.
31. In caso di pericolo di caduta di fulmine, o se il dispositivo rimane inutilizzato a lungo, staccare sempre il cavo di rete e l'adattatore di rete dalla presa.
32. L'installazione del dispositivo deve essere realizzata unicamente in assenza di tensione (staccare la spina dalla rete elettrica).
33. Polvere e depositi di altra natura all'interno del dispositivo possono danneggiarlo. A seconda delle condizioni ambientali (polvere, nicotina, nebbia ecc.) il dispositivo deve essere sottoposto a regolari interventi di manutenzione e pulizia da parte di personale specializzato (senza garanzia, interventi a carico del proprietario) per evitare surriscaldamento e malfunzionamenti.

34. La distanza dai materiali infiammabili deve essere di almeno 0,5 m.

35. I cavi di rete utilizzati per l'alimentazione elettrica di più dispositivi devono avere una sezione di almeno 1,5 mm². I cavi impiegati nell'Unione Europea devono essere di tipo H05VV-F o simile. Adam Hall offre cavi idonei. Tali cavi consentono di collegare più dispositivi dalla presa di uscita POWER OUT di un apparecchio alla presa POWER IN di un altro dispositivo. La potenza assorbita complessivamente da tutti i dispositivi non deve superare il valore indicato (v. stampigliatura sul dispositivo stesso). Aver cura di mantenere i cavi di rete quanto più possibile corti.



ATTENZIONE:

non togliere mai il coperchio di protezione perché sussiste il pericolo di scosse elettriche. L'interno del dispositivo non contiene parti che possono essere riparate o sottoposte a manutenzione da parte dell'utente. Per gli interventi di manutenzione e di riparazione rivolgersi esclusivamente a personale qualificato.



Il triangolo equilatero con il simbolo del lampo segnala la presenza di tensioni pericolose non isolate all'interno dell'apparecchio che possono causare scosse elettriche.



Il triangolo equilatero con punto esclamativo segnala la presenza di importanti informazioni relative all'uso e alla manutenzione.

ATTENZIONE: ELEVATI LIVELLI SONORI NEI PRODOTTI AUDIO!

Questo dispositivo è destinato a uso professionale. Di conseguenza, se viene destinato ad un uso commerciale, sarà soggetto alle norme e ai regolamenti dell'Associazione per la prevenzione di infortuni del rispettivo settore professionale. In qualità di produttore, Adam Hall è tenuto per legge a informare espressamente gli utenti degli eventuali rischi per la salute.

Danni all'udito provocati da un'esposizione prolungata a un livello SPL elevato: dall'utilizzo di questo prodotto si possono generare elevati livelli di pressione sonora (SPL) che possono provocare danni irreparabili all'udito di artisti, collaboratori e spettatori. Evitare l'esposizione prolungata a livelli sonori elevati, superiori a 90 dB.



Per evitare possibili danni all'udito, evitare l'ascolto ad un volume elevato per periodi prolungati. L'esposizione al volume elevato può causare danni all'udito anche se è di breve durata. Mantenere sempre il volume ad un livello gradevole.

INTRODUZIONE

MEI1000G2 di LD Systems è un sistema di monitoraggio in-ear che offre un suono naturale, un ampio intervallo dinamico e una bassa diafonia.

Grazie alla possibilità di scegliere fra tre modalità di monitoraggio (Mono, Stereo, Focus) e di regolare le funzioni di equalizzatore e limitatore, per ogni applicazione si ottiene una riproduzione del suono naturale con una risposta in frequenza da 60 Hz a 16 kHz, un elevato rapporto segnale/rumore e un ridotto fattore di distorsione armonica. Con il dispositivo LD MEI1000G2 si possono utilizzare contemporaneamente fino a 5 sistemi.

Gli auricolari sono estremamente comodi e il display multifunzione del ricevitore visualizza tutte le informazioni pertinenti. Utilizzando batterie di alta qualità, i tempi di esercizio possono anche superare le 12 ore. Un kit di montaggio in rack da 19" e una robusta custodia in plastica ABS per il trasporto completano il pacchetto MEI1000G2.

Per utilizzare sistemi microfono wireless potrebbe essere necessario possedere una licenza conforme alle disposizioni di legge vigenti nei diversi paesi. Per maggiori informazioni contattate l'autorità locale competente.

COMPONENTI DEL SISTEMA

ENGLISH

DEUTSCH

FRANCAIS

ESPAÑOL

POLSKI

ITALIANO

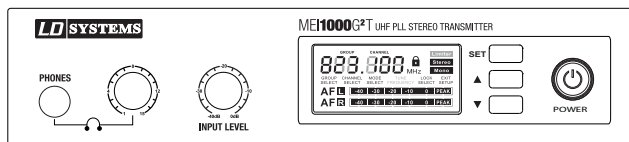

Trasmittitore

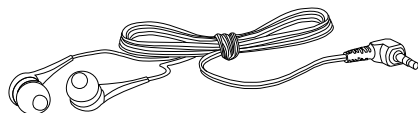

Auricolari

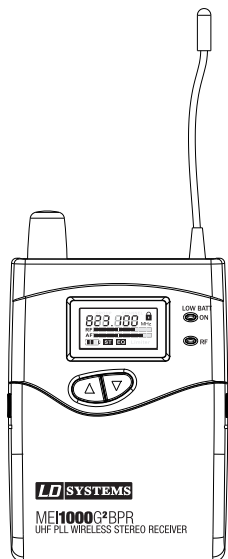

Ricevitore

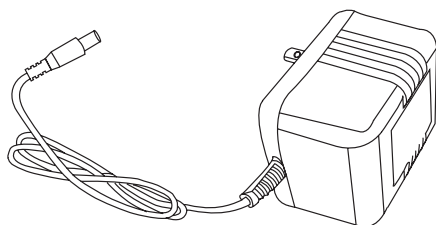

Alimentatore

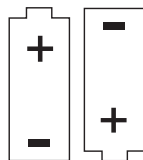

Batterie (n. 2 AA)

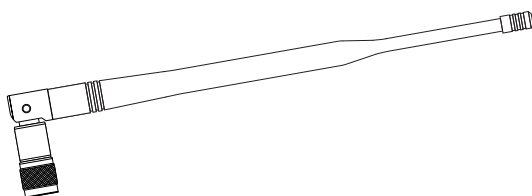

Antenna

CONNESSIONI, COMANDO E VISUALIZZAZIONE

PANNELLO FRONTALE TRASMETTITORE

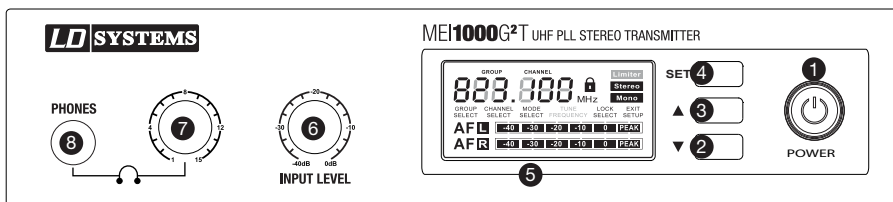

1 TASTO POWER

Accensione: Tenere premuto il pulsante per due secondi. Spegnimento: Tenere premuto il pulsante per due secondi.

2 FRECCIA IN SU: AUMENTARE IL VALORE

Vedere "Impostazioni di sistema"

3 FRECCIA IN SU: AUMENTARE IL VALORE

Vedere "Impostazioni di sistema"

4 TASTO DI PROGRAMMAZIONE (SET)

Vedere "Impostazioni di sistema"

5 SCHERMO A CRISTALLI LIQUIDI

Vedere "Impostazioni di sistema"

6 LIVELLO DI INGRESSO

Impostazione della sensibilità di ingresso. Per ottenere un rapporto segnale/rumore ottimale, avvicinare il segnale di ingresso il più possibile a 0 dB (indicatore di livello AF L e AF R sul display), senza superare il limite di distorsione (segmento PEAK nell'indicatore di livello).

7 REGOLAZIONE VOLUME PER IL COLLEGAMENTO DEGLI AURICOLARI

Ruotare la manopola verso sinistra per diminuire il volume e verso destra per aumentarlo. Per evitare danni all'udito, prima dell'uso impostare al minimo il volume degli auricolari, quindi aumentarlo gradualmente. Attenzione: l'ascolto a volume alto può danneggiare irreversibilmente l'udito.

8 PHONES

Uscita cuffie jack stereo da 6,3 mm.

PANNELLO POSTERIORE TRASMETTITORE

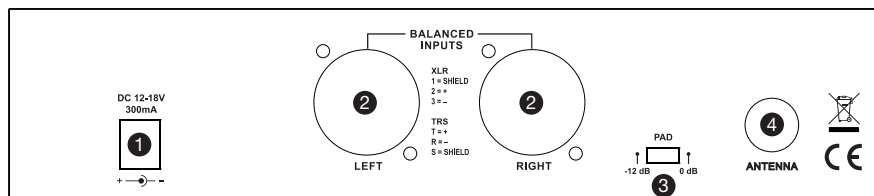

1 PRESA DI BASSA TENSIONE

Connessione per alimentatore 12 - 18V DC (fornito in dotazione).

2 BALANCED INPUTS LEFT/RIGHT (INGRESSO BILANCIATO DESTRO/SINISTRO)

Ingressi bilanciati a destra e sinistra (combo jack XLR/6,3 mm). In modalità Mono è possibile utilizzare unicamente l'ingresso destro (RIGHT).

3 PAD

Attenuazione di livello attivabile per livello di ingresso elevato.

Interruttore in posizione -12 dB: attenuazione del segnale di ingresso di 12 dB.

Interruttore in posizione 0 dB: nessuna attenuazione del segnale di ingresso.

4 ANTENNE

Presca dell'antenna BNC da 50 Ohm.

INTERRUTTORE DI REGOLAZIONE DEL GUADAGNO E MUTE

CLIP CINTURA

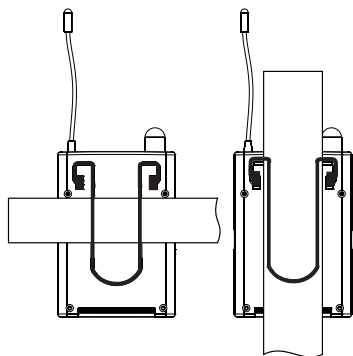

Il ricevitore si fissa alla cintura o a una cinghia idonea con la clip. Per un fissaggio ottimale, si dovrebbe sempre spingere la clip fino in fondo sulla cintura o sulla cinghia (v. figura).

SOSTITUZIONE DELLE BATTERIE

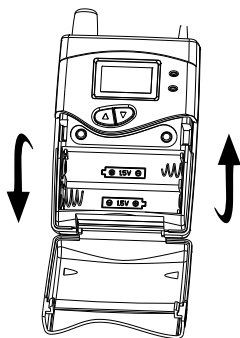

Per sostituire le batterie, premere leggermente sui punti marcati sui lati del coperchio del comparto della batteria e sollevare in avanti. Estrarre le batterie, inserire due nuove batterie AA (per la disposizione vedere la figura nel comparto delle batterie) e chiudere il coperchio. Rimuovere le batterie se il dispositivo non verrà utilizzato per periodi prolungati.

1 GRIGLIA DELLA TESTA DEL MICROFONO**2 SPIA DI STATO BATTERIA/ALIMENTAZIONE**

Il led rosso si accende quando la batteria è scarica, il led verde si accende quando il dispositivo è acceso e la batteria è carica.

3 INTERRUTTORE GENERALE**4 COPERCHIO BATTERIA****5 FINESTRA IR****CHANGING BATTERIES**

The operating time of the batteries (alkaline) is approx. 8 hours. Change the batteries as soon as the red LED blinks.

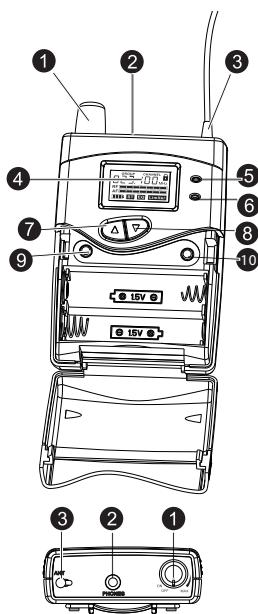
RICEVITORE PORTATILE**1 INTERRUTTORE ON/OFF E REGOLATORE DI VOLUME AURICOLARI**

Per accendere, ruotare la manopola verso destra (senso orario) finché non si sente un clic. Per spegnere, ruotare la manopola verso sinistra (senso antiorario) finché non si sente un clic. Ruotare la manopola verso sinistra per diminuire il volume e verso destra per aumentarlo. Per evitare danni all'udito, prima dell'uso impostare al minimo il volume degli auricolari/delle cuffie, quindi aumentarlo gradualmente. Attenzione: l'ascolto a volume alto può danneggiare irreversibilmente l'udito.

2 PHONES

Jack stereo da 3,5 mm per collegamento auricolari.

3 ANTENNA

4 SCHERMO A CRISTALLI LIQUIDI

Schermo a cristalli liquidi retroilluminato. Se non vengono effettuati inserimenti con i tasti di comando, dopo circa 30 secondi l'illuminazione si spegne automaticamente. La retroilluminazione si accende non appena viene premuto uno dei tasti di comando. Per l'utilizzo, v. il capitolo "Impostazioni del sistema".

5 LOW BATT LED

Il LED si accende non appena il livello della batteria è basso. Sostituire la batteria immediatamente.

6 LED SEGNALE RF

Si accende brevemente all'accensione. Si accende in presenza di un segnale HF. La radiofrequenza di trasmettitore e ricevitore deve coincidere.

7 FRECCIA IN SU: AUMENTARE IL VALORE

Per l'utilizzo, v. il capitolo "Impostazioni del sistema".

8 FRECCIA IN GIÙ: DIMINUIRE IL VALORE

Per l'utilizzo, v. il capitolo "Impostazioni del sistema".

9 TASTO ESC

Premere questo tasto per tornare al menu principale.

10 TASTO SET

Per l'utilizzo, v. il capitolo "Impostazioni del sistema".

IMPOSTAZIONI DI SISTEMA**IMPOSTAZIONE DEL TRASMETTITORE****1 MENU PRINCIPALE**

Nel menu principale vengono visualizzate radiofrequenza, modalità di funzionamento (Mono/Stereo) e livello del segnale (AF L e AF R).

**1****2 SELEZIONE DI UN GRUPPO DI FREQUENZA**

Premere il tasto SET fino a quando sul display non appare "GROUP SELECT". Premere i tasti ▲ o ▼ per selezionare il gruppo di frequenza desiderato.

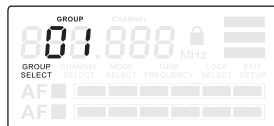
**2**

3 SELEZIONE DI UN CANALE

Premere il tasto SET fino a quando sul display non appare "CHANNEL SELECT". Ora premere i tasti ▲ o ▼ per selezionare il canale desiderato.

Nota: se si attivano contemporaneamente più sistemi, si deve prestare attenzione al fatto che tutti i sistemi utilizzati siano azionati sullo stesso gruppo di frequenza ma su canali diversi.

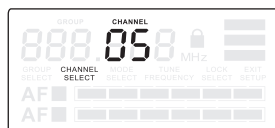

3

4 SELEZIONE DELLA MODALITÀ DI ESERCIZIO

Premere il tasto SET fino a quando sul display non appare "MODE SELECT". Con i tasti ▲ o ▼ scegliere ora la modalità Mono o Stereo.

Selezionare la modalità Mono unicamente se al ricevitore si deve trasmettere un segnale audio (Mono). Il segnale è presente su entrambi i canali (sinistro/destro) del ricevitore. In modalità Mono è utilizzabile unicamente l'ingresso destro (INPUT RIGHT) del trasmettitore.

Selezionare la modalità Stereo per inviare al trasmettitore un segnale Stereo o due segnali Mono. Indicazioni in proposito sono riportate nel capitolo Modalità Stereo e Focus.

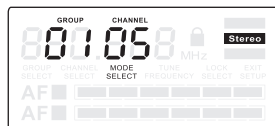

4

5 BLOCCO CONTRO SPOSTAMENTO INVOLONTARIO

Premere il tasto SET fino a quando sul display non appare "LOCK SELECT". Ora premere il tasto ▲ o ▼ per bloccare o rilasciare il sistema. Se "LOCK SELECT" è attivo, le impostazioni del sistema si possono visualizzare ma non modificare.

USCITA DAL MENU DI CONFIGURAZIONE

Premere il tasto SET fino a quando sul display non appare "EXIT SETUP". Ora premere ▲ o ▼ per uscire dal menu. Se non si aziona alcun tasto di comando, dopo qualche secondo il display passa automaticamente al menu principale.

IMPOSTAZIONE DEL RICEVITORE

Per poter eseguire le impostazioni del ricevitore, premere leggermente sui punti marcati sui lati del coperchio del comparto della batteria e sollevarlo. Ora i tasti Escape (ESC) e SET sono accessibili. Per tornare al menu principale dopo aver modificato le impostazioni, premere Escape (ESC).

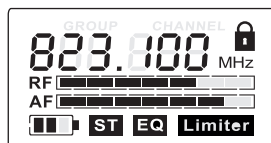

1

1 MENU PRINCIPALE

Nel menu principale vengono visualizzate la radiofrequenza, i livelli RF e AF, la modalità Mono/Stereo, EQ, il limitatore e lo stato di blocco.

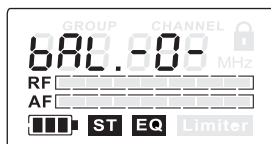

2

2 BALANCE

Impostazione del rapporto di volume tra i canali sinistro e destro di un segnale Stereo esistente utilizzando i tasti ▲ o ▼. Se il trasmettitore si trova in modalità Mono, con i tasti ▲ o ▼ viene definita la posizione del segnale nel campo panorama.

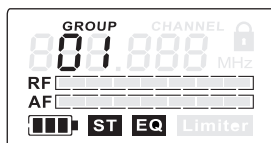

3

3 SELEZIONE DI UN GRUPPO DI FREQUENZA

Premere il tasto SET sul ricevitore fino a quando viene visualizzato "GROUP" e inizia a lampeggiare. Ora premere ▲ o ▼ per selezionare il gruppo di frequenza desiderato.

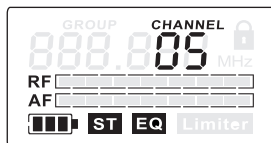

4

4 SELEZIONE DI UN CANALE

Premere il tasto SET fino a quando sul display appare "CHANNEL" e lampeggia, quindi con ▲ o ▼ selezionare il canale desiderato.



5

5 EQUALIZZATORE

Premere il tasto SET fino a quando sul display non appare "EQ" e lampeggia. Selezionare ora con i tasti ▲ o ▼ se l'equalizzatore deve essere attivato (EQ ON) o disattivato (EQ OFF). Con EQ attivato, a 10 kHz gli acuti vengono aumentati di circa 6 dB.



6

6 LIMITER

Premere il tasto SET fino a quando sul display non appare "LIMITER" e lampeggia. Con il tasto ▲ o ▼ è possibile attivare (Limiter ON) o disattivare (Limiter OFF) il limitatore.



7

7 BLOCCO DEL RICEVITORE

Premere il tasto SET fino a quando sul display non appare "LIMITER" e lampeggia. Con il tasto ▲ o ▼ è possibile attivare (Limiter ON) o disattivare (Limiter OFF) il limitatore.

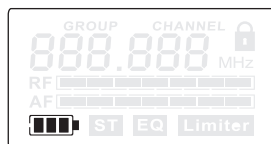

8

8 LIVELLO DELLA BATTERIA

Il livello di carica della batteria è visualizzato per gradi. Oltre al quarto livello (nessuna barra sul simbolo della batteria) il LED «LOW» vicino al display si accende in rosso. In questo caso, sostituire le batterie immediatamente.

IMPOSTAZIONE DEL RICEVITORE



1

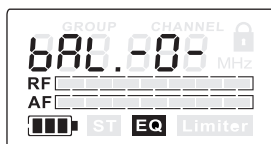

2

1 + 2 MODALITÀ STEREO

Per la trasmissione di un segnale audio in stereofonia, selezionare la modalità Stereo. Premere il tasto SET fino a quando sul display appare "FO OFF" o "FO ON" e lampeggia. Con il tasto ▲ o ▼ ora è possibile attivare la modalità Stereo (FO OFF). Nella modalità Stereo si possono sentire entrambi i segnali di ingresso del trasmettitore, sinistro e destro, attraverso le cuffie collegate al ricevitore.

Sul ricevitore ora è possibile impostare il Balance tra i due segnali di ingresso con i tasti ▲ o ▼. A tale scopo sono disponibili 31 livelli complessivi; con il tasto ▲ la posizione centrale di un segnale stereo si sposta verso destra (1-, 2-, 3-, 4-, 5-, 6-, 7-, 8-, 9-, A-, b-, C-, d-, E-, F-) in 15 passi e con il tasto ▼ si sposta verso sinistra (-1, -2, -3, -4, -5, -6, -7, -8, -9, -A, -b, -C, -d, -E, -F) in 15 passi. Per portare la posizione centrale di un segnale audio stereofonico al centro della base stereo, selezionare l'impostazione «0-». Per poter effettuare la trasmissione di un segnale audio stereofonico in modalità Stereo, sia il trasmettitore sia il ricevitore devono trovarsi in modalità Stereo e gli ingressi INPUT LEFT e RIGHT devono disporre di un segnale audio stereofonico. Se il trasmettitore si trova in modalità Mono, ora viene trasmesso il segnale audio che si trova sull'ingresso destro (INPUT RIGHT).



3



4

3 + 4 MODALITÀ FOCUS (NOTA ANCHE COME „DUAL-MONO“)

Per ascoltare due segnali Mono al centro del campo Panorama e per poterne regolare il volume singolarmente, selezionare la modalità Focus.

Esempio di un complesso Rock (l'utente è il cantante): Il primo segnale audio Mono è costituito da un mix di batteria, basso e chitarra (mixer percorso di monitoraggio 1). Il secondo segnale audio Mono è costituito da un segnale microfono del cantante (mixer percorso di monitoraggio 2). Ora il cantante può impostare direttamente sul suo ricevitore il rapporto di volume tra gli strumenti e la sua voce, nonché il volume generale.

Premere il tasto SET fino a quando sul display appare "FO OFF" o "FO ON" e lampeggia. Con i tasti ▲ o ▼ ora è possibile attivare la modalità Focus (FO ON).

In modalità Focus i due segnali di ingresso del trasmettitore vengono miscelati e riprodotti in Mono. Il rapporto di volume dei due segnali ora può essere impostato dall'utente direttamente sul ricevitore con i tasti ▲ o ▼ laddove sono disponibili nel complesso 31 livelli. Per portare in background il segnale Mono presente sull'ingresso destro (INPUT RIGHT) del trasmettitore, utilizzare il tasto ▲ (15 livelli: FOC 1-, 2-, 3-, 4-, 5-, 6-, 7-, 8-, 9-, A-, b-, C-, d-, E-, max F-). Il rapporto di volume perciò viene modificato a favore del segnale audio presente sull'ingresso sinistro (INPUT LEFT) del trasmettitore.

Per portare in background il segnale Mono presente sull'ingresso sinistro (INPUT LEFT) del trasmettitore, utilizzare il tasto ▼ (15 livelli: FOC -1, -2, -3, -4, -5, -6, -7, -8, -9, -A, -b, -C, -d, -E, max -F). Il rapporto di volume perciò viene modificato a favore del segnale audio presente sull'ingresso destro (INPUT RIGHT) del trasmettitore. Nell'impostazione FOC -0- i due segnali di ingresso del trasmettitore vengono riprodotti nello stesso rapporto di volume.

Condizioni per la riproduzione del segnale in modalità Focus è che il trasmettitore si trovi in modalità Stereo e che su entrambi gli ingressi INPUT LEFT e RIGHT sia presente un segnale. Se il trasmettitore si trova in modalità Mono, ora viene trasmesso il segnale audio che si trova sull'ingresso destro (INPUT RIGHT).

MONTAGGIO ED ELIMINAZIONE DEI GUASTI

MONTAGGIO

Per una trasmissione ottimale, collocare il trasmettitore ad almeno 1 m di altezza e dirigere l'antenna in verticale, verso l'alto. Se in una installazione vengono impiegati più sistemi senza fili, verificare che le antenne non entrino in contatto o si sovrappongano. Non posizionare il trasmettitore in prossimità di oggetti metallici né di dispositivi a controllo digitale (lettori CD, computer, consolle e così via). Trasmettitore e ricevitore devono trovarsi in "contatto visivo" diretto.

ELIMINAZIONE DEI GUASTI

GUASTO	DISPLAY	SOLUZIONE
Assenza di audio o volume troppo basso.	Ricevitore: display spento.	Verificare che le batterie non siano scariche e che il ricevitore sia attivato.
	Trasmettitore: display spento.	Controllare la connessione tra alimentatore e trasmettitore. Accendere il trasmettitore.
	Ricevitore: è acceso ma la spia RF non è accesa.	Assicurarsi che il trasmettitore e il ricevitore siano impostati sulla stessa frequenza.
		Ridurre la distanza tra trasmettitore e ricevitore e verificare che i due dispositivi si trovino in contatto visivo diretto.
	Ricevitore: attivato, la spia RF è accesa.	Accertarsi che l'antenna del trasmettitore sia montata correttamente. Alzare il volume del ricevitore e controllare il collegamento delle cuffie. Verificare il livello di ingresso del trasmettitore ed eventualmente alzarlo.
Distorsioni o interferenze.	Ricevitore: spia RF accesa.	Aumentare la distanza dalle possibili cause di interferenza (dispositivi a controllo digitale, quali lettore CD, consolle...).
Distorsione del suono.	Ricevitore: LED LOW BATT acceso.	Utilizzare una radiofrequenza diversa. Sostituire le batterie con altre nuove.
	Trasmettitore: indicatore di livello troppo alto.	Abbassare il volume con il regolatore di livello del trasmettitore o il volume del dispositivo di riproduzione.
Modalità Stereo e Focus: Si deve sentire solamente il segnale di ingresso destro del trasmettitore, anche se il trasmettitore si trova in modalità Stereo e si utilizzano entrambi gli ingressi del trasmettitore.	Trasmettitore: Il trasmettitore si trova in modalità Mono.	Portare il trasmettitore in modalità Stereo.
Un segnale Mono deve essere trasmesso, ma il segnale si deve sentire solo da un lato delle cuffie.	Trasmettitore: Il trasmettitore si trova in modalità Stereo.	Portare il trasmettitore in modalità Mono.
Due segnali Mono si devono sentire al centro delle cuffie, ma sono distribuiti a sinistra e a destra.		Portare il trasmettitore in modalità Focus.

SPECIFICHE

Nome del modello:		LDME1000G2
Tipo di prodotto:	Set di monitoraggio in-ear	
Campo di radiofrequenze:	LDME100G2: 823 - 832 MHz e 863 - 865 MHz LDME100G2B5: 584 - 607 MHz LDME100G2B6: 655 - 679 MHz	
Peso:	1,3 kg	

LDME1000G2BPR	
Tipo di prodotto:	Ricevitore portatile
Canali:	LDME100G2: 96 (8 gruppi da 12 canali) LDME100G2B5/B6: 120 (10 gruppi da 12 canali)
Modo di trasmissione:	FM, stereo
Risposta in frequenza:	60 Hz - 16.000 Hz
Guadagno dell'antenna:	0,5 dBi
Rapporto segnale/rumore:	80 dB
Fattore di distorsione armonica (THD):	< 1%
Uscite audio:	Jack stereo da 3,5 mm
Livello di uscita audio massimo:	100 mW
Elementi di comando:	Up, Down, Set, Volume, Escape
Indicatori:	Schermo a cristalli liquidi, livello batteria basso, RF
Alimentazione:	2 x 1,5 V AA
Durata d'uso:	> 12 ore, dipende dalle batterie
Larghezza:	65 mm
Altezza:	90 mm
Profondità:	24 mm
Peso:	0,1 kg (senza batterie)

LDME1000G2T	
Tipo di prodotto:	Trasmettitore
Canali:	LDME100G2: 96 (8 gruppi da 12 canali) LDME100G2B5/B6: 120 (10 gruppi da 12 canali)
Modo di trasmissione:	FM, stereo
Potenza in uscita ad alta frequenza:	10 mW
Risposta in frequenza:	60 Hz - 16.000 Hz
Guadagno dell'antenna:	2,15 dBi
Rapporto segnale/rumore:	85 dB
Ingressi:	2
Connessioni ingressi:	Jack da 6,3 mm, XLR
Impedenza di ingresso (kOhm):	14 kOhm
Presa dell'antenna:	Presa BNC
Elementi di comando:	Input Level, Power, Su, Giù, Pad, Set, Volume auricolari
Indicatori:	Schermo a cristalli liquidi
Alimentazione:	12 - 18 V DC
Larghezza:	200 mm
Altezza:	44 mm
Profondità:	96 mm
Peso:	1,2 kg
Accessori (forniti in dotazione):	Manuale, cavo di alimentazione, cuffie, kit per montaggio in rack

DICHIARAZIONI DEL PRODUTTORE

GARANZIA DEL PRODUTTORE E LIMITAZIONE DI RESPONSABILITÀ

Le nostre attuali condizioni di garanzia e la limitazione di responsabilità sono consultabili alla pagina: https://cdn-shop.adamhall.com/media/pdf/MANUFACTURERS-DECLARATIONS_LD_SYSTEMS.pdf. In caso di assistenza, rivolgersi a Adam Hall GmbH, Adam-Hall-Str. 1, 61267 Neu Anspach / E-mail Info@adamhall.com / +49 (0)6081 / 9419-0.



CORRETTO SMALTIMENTO DEL PRODOTTO

(In vigore nell'Unione Europea e in altri Paesi europei in cui si attui la raccolta differenziata) Questo simbolo apposto sul prodotto o sui relativi documenti indica che, per evitare danni all'ambiente e alle persone causati da uno smaltimento incontrollato dei rifiuti, alla fine del suo ciclo di vita l'apparecchio non deve essere smaltito insieme ai normali rifiuti domestici. Il prodotto deve quindi essere smaltito separatamente da altri rifiuti e riciclato nell'ottica dell'incentivazione di cicli economici sostenibili. I clienti privati possono richiedere informazioni sulle possibilità di smaltimento ecosostenibile al rivenditore presso il quale è stato acquistato il prodotto o presso le autorità regionali competenti. I clienti aziendali devono invece contattare il proprio fornitore e controllare le eventuali condizioni contrattuali inerenti allo smaltimento degli apparecchi. Questo prodotto non deve essere smaltito assieme ad altri rifiuti industriali.



LD-SYSTEMS.COM

